

直動形2ポートソレノイドバルブ

New



空気



中真空



水



油



蒸気

※温水も可



注) 空気・水用のみ



大流量
流量
20%UP*
(サイズ1の場合)

※当社従来品比較

小型
高さ寸法
10%Down*
(サイズ1の場合)

軽量
質量
30%Down*
(サイズ1 Alボディの場合)

ボディ材質
空気
Al、樹脂
水・油・中真空・蒸気用
C37, SUS

ワンタッチ管継手付
(樹脂ボディ)

ブラケット
標準装備



保護構造
IP65*
※リード線取出し
平形ターミナルタイプ
端子部はIP40

消費電力
4.5W(サイズ1)
7W(サイズ2)
10.5W(サイズ3)
(DC仕様/N.C.弁の場合)

マニホールド
材質・ボディ/PPS
・ベース/Al
・シール/NBR, FKM

ソレノイドコイル種類
・絶縁種別 B種・H種
・使用流体温度
B種/max.60℃
H種/max.183℃

弁形式
N.C. N.O.

VX21/22/23 Series



CAT.S70-44D

直動形2ポートソレノイドバルブ



保護構造
IP65

難燃性
UL94V-0準拠

難燃性モールドコイル材料

静音構造

ゴムダンパ採用により
金属音低減。

配管バリエーション

ねじ配管、ワンタッチ管継手

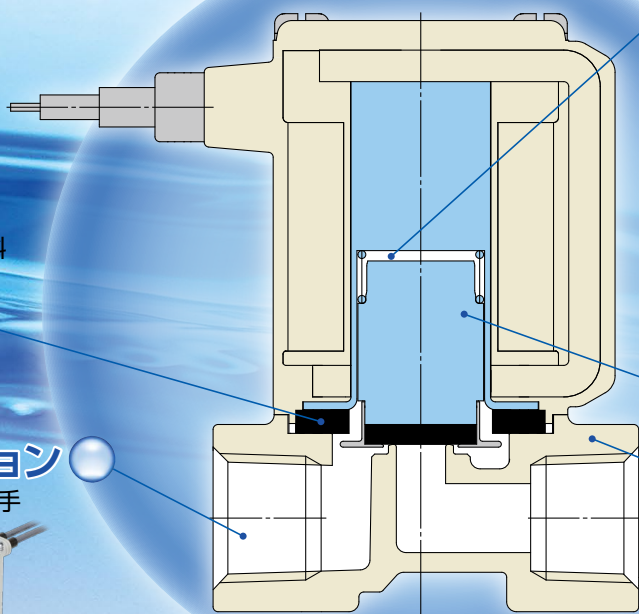
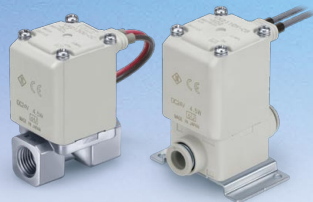

クリアランス

ダンパおよびクリアランスを設けることで、ON時(弁開時)鉄心の衝突音を低減しました。クリアランスがあるため、油などの粘性の高い流体を使用時、鉄心の固着がなくOFF時(弁閉時)の応答性が向上しました。

消費電力:

※DC仕様/B種 N.C.弁の場合

4.5W(サイズ1)

7W(サイズ2)

10.5W(サイズ3)

鉄心の耐食性向上

ボディ材質

空気 Al、樹脂

水・油・
中真空・ C37, SUS
蒸気

全波整流器タイプ (AC仕様: 絶縁種別 B種/H種)

耐久性向上

特殊構造により寿命向上 (従来クマトリコイル比較)

うなり音低減

全波整流によってDC化することにより、うなり音を低減

皮相電力低減 ※B種/N.C.弁の場合

10VA → **7VA** (サイズ1) 20VA → **9.5VA** (サイズ2)

32VA → **12VA** (サイズ3)

OFF応答性向上

特殊構造により油など粘性の高い流体で使用時のOFF応答性を向上

静音構造

特殊構造により作動時の金属音を低減

バリエーション (流体別)

型式	使用可能流体※1				
	空気	中真空	水	油	蒸気 ※温水も可
空気用 VX2□0 P.5	●	—	—	—	—
中真空用 VX2□4 P.10	●※2	●	—	—	—
水用 VX2□2 P.14	●※2	—	●	—	—
油用 VX2□3 P.16	●※2	—	●※2	●	—
蒸気用 ※温水も可 VX2□5 P.18	●※2	—	●※2	●※2	●

※1 詳細はP.45、46をご参照ください。 ※2 仕様は流体ごとの個別仕様をご覧ください。



(ボディサイズ別)

型式	ボディサイズ	オリフィス径							管接続口径
		2mmφ	3mmφ	4mmφ	5mmφ	7mmφ	8mmφ	10mmφ注)	
VX2 ₁ ¹	サイズ1	●	●	—	●	—	—	—	1/8, 1/4 ワンタッチ管継手: φ6, φ8
VX2 ₅ ²	サイズ2	—	—	●	—	●	—	—	1/4, 3/8 ワンタッチ管継手: φ8, φ10
VX2 ₆ ³	サイズ3	—	—	—	●	—	●	●	1/4, 3/8, 1/2 ワンタッチ管継手: φ10, φ12

注) N.C.のみ

INDEX

直動形2ポートソレノイドバルブ VX21/22/23 Series

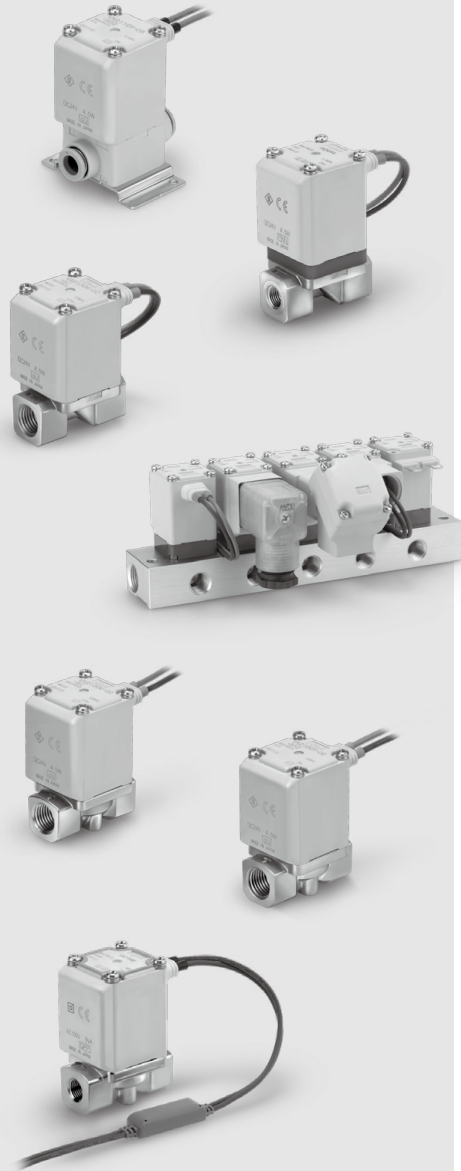



単体／マニホールド：仕様	2
共通仕様	3
型式選定手順	4

 空気用	
型式／弁仕様、使用流体温度および周囲温度、弁の漏れ量	5、6
型式表示方法(単体)	7
型式／弁仕様、使用流体温度および周囲温度、弁の漏れ量	8
型式表示方法(マニホールド用電磁弁、マニホールドベース、 プランキングプレートAss'y品番、マニホールドAss'yの表示方法(手配例))	9

 中真空用(0.1Pa・abs～)	
型式／弁仕様、使用流体温度および周囲温度、弁の漏れ量	10
型式表示方法(単体)	11
型式／弁仕様、使用流体温度および周囲温度、弁の漏れ量	12
型式表示方法(マニホールド用電磁弁、マニホールドベース、 プランキングプレートAss'y品番、マニホールドAss'yの表示方法(手配例))	13

 水用	
型式／弁仕様、使用流体温度および周囲温度、弁の漏れ量	14
型式表示方法(単体)	15

 油用	
型式／弁仕様、使用流体温度および周囲温度、弁の漏れ量	16
型式表示方法(単体)	17

 蒸気用 ※温水も可	
型式／弁仕様、使用流体温度および周囲温度、弁の漏れ量	18
型式表示方法(単体)	19

特殊オプション	21
UL対応表	24

構造図	
単体	26
マニホールド	27

外形寸法図(単体) ボディ材質:Al	28
ボディ材質:樹脂	30
ボディ材質:C37・SUS	32
(マニホールド)ベース材質:Al	35

交換部品	36
------	----

用語説明	37
------	----

電磁弁流量特性	38
---------	----

流量特性表	43
-------	----

製品個別注意事項	45
----------	----

直動形2ポートソレノイドバルブ VX21/22/23 Series

空気・中真空・水・油・蒸気用

バリエーション

単体(空気・中真空・水・油・蒸気用)



■弁形式

通電時開形 (N.C.)
通電時閉形 (N.O.)

■ソレノイドコイル種類

絶縁種別: B種、H種

■定格電圧

AC100V・200V・110V・230V
(AC220V・240V・48V・24V)
DC24V (12V)

()は特殊電圧になります。

■材質

ボディ — Al、樹脂、C37、SUS
シール — NBR、FKM*

*流体ごとの詳細は個別ページをご覧ください。

■リード線取出方法

- グロメット
- コンジット
- DIN形ターミナル
- コンジットターミナル
- 平形ターミナル

通電時開形 (N.C.)

通電時閉形 (N.O.)

サイズ	サイズ1	サイズ2	サイズ3	
オリフィス径	2mmø	●	—	—
	3mmø	●	—	—
	4mmø	—	●	—
	5mmø	●	—	●
	7mmø	—	●	—
	8mmø	—	—	●
	10mmø	—	—	●*
管接続口径	1/8、1/4 ø6、ø8	1/4、3/8 ø8、ø10	1/4、3/8、1/2 ø10、ø12	

*N.C.のみ

マニホールド(空気・中真空用)

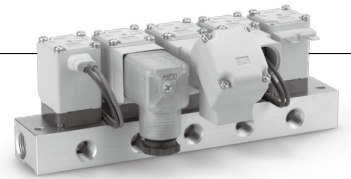

■弁形式

通電時開形 (N.C.)
通電時閉形 (N.O.)

■ベースの種類

共通加圧型
個別加圧型

■ソレノイドコイル種類

絶縁種別: B種

■定格電圧

AC100V・200V・110V・230V
(AC220V・240V・48V・24V)
DC24V (12V)

()は特殊電圧になります。

■材質

ボディ — 樹脂
ベース — Al
シール — NBR、FKM

■リード線取出方法

- グロメット
- コンジット
- DIN形ターミナル
- コンジットターミナル
- 平形ターミナル

マニホールド

サイズ	サイズ1	サイズ2	サイズ3	
オリフィス径	2mmø	●	—	—
	3mmø	●	—	—
	4mmø	—	●	—
	5mmø	●	—	●
	7mmø	—	●	●
管接続口径	共通加圧型 (空気)	IN	3/8	
		OUT	1/8、1/4	
	個別加圧型 (中真空)	IN	1/8、1/4	
		OUT	3/8	

VX21/22/23 Series 共通仕様

標準仕様

バルブ仕様	弁構造		直動形ポペット
	耐圧		2.0MPa(樹脂ポタイプ1.5MPa)
	ボディ材質		Al、樹脂、C37、SUS
	シール材質 ^{注3)}		NBR、FKM
	保護構造		耐塵、防噴流(IP65) ^{注1)}
雰囲気		腐食性ガス、爆発性ガスのない場所	
コイル仕様	定格電圧	AC	AC100V、AC200V、AC110V、AC230V、(AC220V、AC240V、AC48V、AC24V) ^{注2)}
		DC	DC24V、(DC12V) ^{注2)}
	許容電圧変動		定格電圧の±10%
	許容漏洩電圧	AC	定格電圧の5%以下
		DC	定格電圧の2%以下
コイル絶縁の種類		B種、H種	

注1) リード線取出平形ターミナルタイプ端子部はIP40になります。
 注2) ()は特殊電圧になります。(P.21参照)
 注3) シール材質/EPDMにつきましてはX332(P.23)をご参照ください。
△ご使用の前に製品個別注意事項を必ずお読みください。

ソレノイドコイル仕様

通電時開形(N.C.)

DC仕様

B種

サイズ	消費電力(W) ^{注1)}	温度上昇値(°C) ^{注2)}
サイズ1	4.5	50
サイズ2	7	55
サイズ3	10.5	65

H種

サイズ	消費電力(W) ^{注1)}	温度上昇値(°C) ^{注2)}
サイズ1	9	100
サイズ2	12	100
サイズ3	15	100

注1) 消費電力は周囲温度20℃、定格電圧印加時の値です。
 (ばらつき幅：±10%)
 注2) 周囲温度20℃。定格電圧印加時の値です。
 ただし周囲の環境により変わるため参考値となります。

AC仕様(全波整流器付)

B種

サイズ	皮相電力(VA) ^{注1)注2)}	温度上昇値(°C) ^{注3)}
サイズ1	7	60
サイズ2	9.5	70
サイズ3	12	70

H種

サイズ	皮相電力(VA) ^{注1)注2)}	温度上昇値(°C) ^{注3)}
サイズ1	9	100
サイズ2	12	100
サイズ3	15	100

注1) 皮相電力は周囲温度20℃、定格電圧印加時の値です。
 (ばらつき幅：±10%)
 注2) ACは、整流回路を使用しているため、周波数および起動・励磁による皮相電力の差はありません。
 注3) 周囲温度20℃。定格電圧印加時の値です。
 ただし周囲の環境により変わるため参考値となります。

通電時閉形(N.O.)

DC仕様

B種

サイズ	消費電力(W) ^{注1)}	温度上昇値(°C) ^{注2)}
サイズ1	7.5	60
サイズ2	8.5	70
サイズ3	12.5	70

H種

サイズ	消費電力(W) ^{注1)}	温度上昇値(°C) ^{注2)}
サイズ1	9	100
サイズ2	12	100
サイズ3	15	100

注1) 消費電力は周囲温度20℃、定格電圧印加時の値です。
 (ばらつき幅：±10%)
 注2) 周囲温度20℃。定格電圧印加時の値です。
 ただし周囲の環境により変わるため参考値となります。

AC仕様(全波整流器付)

B種

サイズ	皮相電力(VA) ^{注1)注2)}	温度上昇値(°C) ^{注3)}
サイズ1	9	60
サイズ2	10	70
サイズ3	14	70

H種

サイズ	皮相電力(VA) ^{注1)注2)}	温度上昇値(°C) ^{注3)}
サイズ1	9	100
サイズ2	12	100
サイズ3	15	100

注1) 皮相電力は周囲温度20℃、定格電圧印加時の値です。
 (ばらつき幅：±10%)
 注2) ACは、整流回路を使用しているため、周波数および起動・励磁による皮相電力の差はありません。
 注3) 周囲温度20℃。定格電圧印加時の値です。
 ただし周囲の環境により変わるため参考値となります。

仕様

空気用

中真空用

水用

油用

蒸気用

特殊オプション

構造図

外形寸法図

VX21/22/23 Series 型式選定手順

型式選定手順

手順1 流体を選定します。

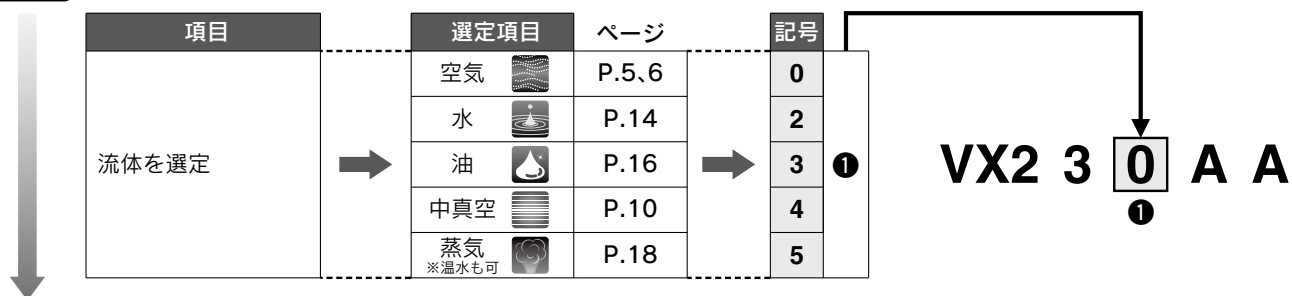

手順2 各流体の「流量—圧力」より「ボディ材質—口径—オリフィス径」を選定します。

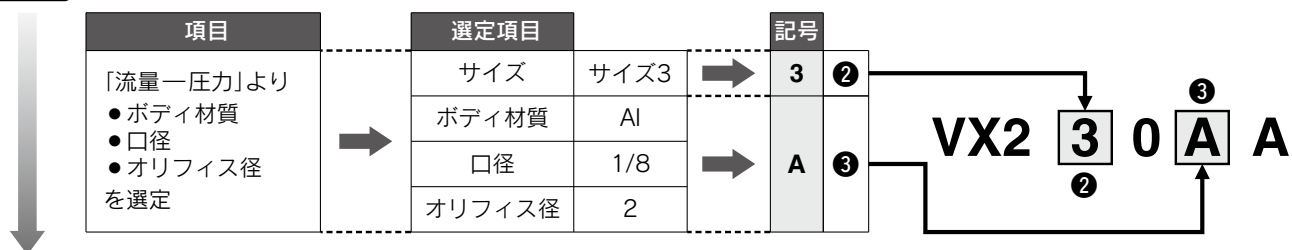

手順3 電気仕様を選定します。

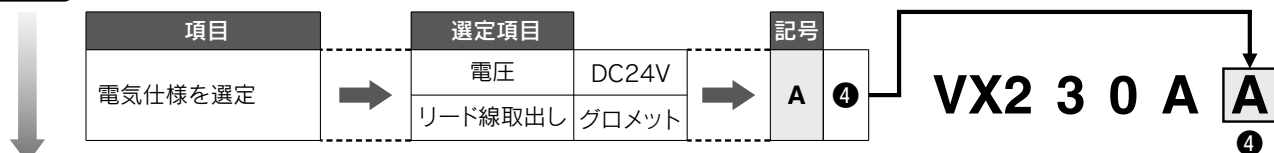

手順4 特殊オプションにつきましては、P.21～23をご参照ください。



空気用 単体

型式／弁仕様

N.C.タイプ

流路記号

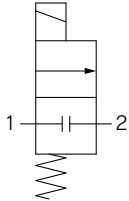

弁閉時、INとOUTはブロック状態(≡)となっておりますが、“ポート2の圧力>ポート1の圧力”の場合、流体をブロックすることはできません。

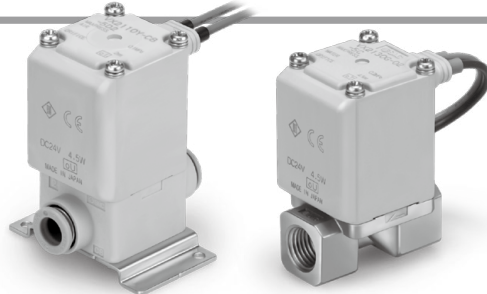

Alボディタイプ

サイズ	管接続口径	オリフィス径 mmø	型式	流量特性			最高作動圧力差 MPa	最高システム圧力 MPa	質量 ^{注)} g
				C[dm ³ /(s·bar)]	b	Cv			
1	1/8, 1/4	2	VX210	0.63	0.63	0.23	1.0	1.0	220
		3		1.05	0.68	0.41	0.6		220
		5		2.20	0.39	0.62	0.2		220
2	1/4, 3/8	4	VX220	1.90	0.52	0.62	1.0		340
		7	3.99	0.44	1.08	0.15	340		
3	1/4, 3/8	5	VX230	1.96	0.55	0.75	1.0		450
		8		5.67	0.33	1.58	0.3		450
		10		5.74	0.64	2.21	0.1		450
		1/2		8.42	0.39	2.21	0.1		470

樹脂ボディタイプ(ワンタッチ管継手内蔵)

サイズ	管接続口径	オリフィス径 mmø	型式	流量特性			最高作動圧力差 MPa	最高システム圧力 MPa	質量 ^{注)} g
				C[dm ³ /(s·bar)]	b	Cv			
1	ø6	2	VX210	0.82	0.44	0.23	1.0	1.0	220
		3		1.25	0.34	0.35	0.6		220
		5		1.45	0.43	0.40	0.2		220
	ø8	2		0.82	0.44	0.23	1.0		220
		3		1.81	0.40	0.41	0.6		220
		5		2.11	0.32	0.56	0.2		220
2	ø8	4	VX220	1.69	0.40	0.47	1.0		340
		7		3.14	0.34	0.84	0.15		340
	ø10	4		1.68	0.49	0.50	1.0		340
		7		3.54	0.36	0.90	0.15		340
3	ø10	5	VX230	2.50	0.44	0.70	1.0		460
		8		2.77	0.82	1.22	0.3		460
		10		5.69	0.46	1.54	0.1	460	
	ø12	5		2.50	0.44	0.70	1.0	460	
		8		2.56	0.88	1.38	0.3	460	
		10		5.69	0.64	1.76	0.1	460	

注) グロメットの値です。コンジット：10g、DIN形ターミナル：30g、コンジットターミナル：60gを各々加算してください。
●最高作動圧力差の詳細につきましては、「用語説明」P.37をご参照ください。

使用流体温度および周囲温度

使用流体温度℃ -10 ^{注)} ~60	周囲温度℃ -20~60
----------------------------------	-----------------

注) 露点温度：-10℃以下

弁の漏れ量

内部漏れ

シール材質 ^{注2)}	漏れ量(空気) ^{注1)}
NBR(FKM)	1cm ³ /min以下(AIボディタイプ)
	15cm ³ /min以下(樹脂ボディタイプ)

外部漏れ

シール材質 ^{注2)}	漏れ量(空気) ^{注1)}
NBR(FKM)	1cm ³ /min以下(AIボディタイプ)
	15cm ³ /min以下(樹脂ボディタイプ)

注1) 漏れ量は周囲温度20℃での値。

注2) シール材質FKMにつきましては、P.21の特殊オプションにて選定してください。

仕様

空気用

中真空用

水用

油用

蒸気用

特殊オプション

構造図

外形寸法図

VX21/22/23 Series



空気用 単体

型式／弁仕様

N.O.タイプ

流路記号

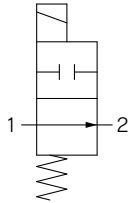

弁閉時、INとOUTはブロック状態(≡)となっておりますが、“ポート2の圧力>ポート1の圧力”の場合、流体をブロックすることはできません。

Alボディタイプ

サイズ	管接続口径	オリフィス径 mmø	型式	流量特性			最高作動圧力差 MPa	最高システム圧力 MPa	質量 ^{注)} g
				C[dm ³ /(s·bar)]	b	Cv			
1	1/8, 1/4	2	VX240	0.63	0.63	0.23	0.9	1.0	240
		3		1.05	0.68	0.41			240
		5		2.20	0.39	0.62			240
2	1/4, 3/8	4	VX250	1.90	0.52	0.62	0.8	1.0	370
		7		3.99	0.44	1.08			370
3	1/4, 3/8	5	VX260	1.96	0.55	0.75	0.8	1.0	490
		8		5.67	0.33	1.58			0.3

樹脂ボディタイプ(ワンタッチ管継手内蔵)

サイズ	管接続口径	オリフィス径 mmø	型式	流量特性			最高作動圧力差 MPa	最高システム圧力 MPa	質量 ^{注)} g
				C[dm ³ /(s·bar)]	b	Cv			
1	ø6	2	VX240	0.82	0.44	0.23	0.9	1.0	240
		3		1.25	0.34	0.35			240
		5		1.45	0.43	0.40			240
	ø8	2		0.82	0.44	0.23			240
		3		1.81	0.40	0.41			240
		5		2.11	0.32	0.56			240
2	ø8	4	VX250	1.69	0.40	0.47	0.8	1.0	370
		7		3.14	0.34	0.84			370
	ø10	4		1.68	0.49	0.50			370
		7		3.54	0.36	0.90			370
3	ø10	5	VX260	2.50	0.44	0.70	0.8	1.0	500
		8		2.77	0.82	1.22			500
	ø12	5		2.50	0.42	0.70			500
		8		2.56	0.88	1.38			0.3

注) グロメットの値です。コンジット：10g、DIN形ターミナル：30g、コンジットターミナル：60gを各々加算してください。
●最高作動圧力差の詳細につきましては、「用語説明」P.37をご参照ください。

使用流体温度および周囲温度

使用流体温度℃	周囲温度℃
-10 ^{注)} ~60	-20~60

注) 露点温度：-10℃以下

弁の漏れ量

内部漏れ

シール材質 ^{注2)}	漏れ量(空気) ^{注1)}
NBR(FKM)	1cm ³ /min以下(AIボディタイプ)
	15cm ³ /min以下(樹脂ボディタイプ)

外部漏れ

シール材質 ^{注2)}	漏れ量(空気) ^{注1)}
NBR(FKM)	1cm ³ /min以下(AIボディタイプ)
	15cm ³ /min以下(樹脂ボディタイプ)

注1) 漏れ量は周囲温度20℃での値。

注2) シール材質FKMにつきましては、P.21の特殊オプションにて選定してください。

直動形2ポートソレノイドバルブ VX21/22/23 Series

空気用 単体

型式表示方法(単体)



注) UL対応品につきましてはUL対応表(P.24)をご確認ください。

RoHS

VX2 **1** **0** **A** **A**

流体

0 空気

●コイルサイズー弁形式

サイズ	記号	弁形式
サイズ1	1	N.C.
	4	N.O.

サイズ	記号	弁形式
サイズ2	2	N.C.
	5	N.O.

サイズ	記号	弁形式
サイズ3	3	N.C.
	6	N.O.

●ボディ材質ー口径ーオリフィス径

記号	ボディ材質	口径	オリフィス径	
A	Al	1/8	2	
B			3	
C			5	
D			1/4	2
E				3
F	5			
H	樹脂 (ブラケット付)	ø6	2	
J			3	
K			5	
L			ø8	2
M				3
N	5			

記号	ボディ材質	口径	オリフィス径	
A	Al	1/4	4	
B			7	
D			3/8	4
E	7			
H	樹脂 (ブラケット付)	ø8		4
J			7	
L			ø10	4
M				7
N				7

記号	ボディ材質	口径	オリフィス径	
A	Al	1/4	5	
B			8	
C			10(N.C.のみ)	
D			3/8	5
E				8
F	10(N.C.のみ)			
G	1/2	10(N.C.のみ)		
H	樹脂 (ブラケット付)	ø10	5	
J			8	
K			10(N.C.のみ)	
L			ø12	5
M				8
N	10(N.C.のみ)			

●電圧ーリード線取出し

記号	電圧	リード線取出し
A	DC24V	グロメット
B	AC100V	グロメット (サージ電圧 保護回路付)
C	AC110V	
D	AC200V	
E	AC230V	
F	DC24V	DIN形ターミナル (サージ電圧 保護回路付)
G	DC24V	
H	AC100V	
J	AC110V	
K	AC200V	コンジットターミナル (サージ電圧 保護回路付)
L	AC230V	
M	DC24V	
N	AC100V	
P	AC110V	コンジット (サージ電圧 保護回路付)
Q	AC200V	
R	AC230V	
S	DC24V	
T	AC100V	平形ターミナル
U	AC110V	
V	AC200V	
W	AC230V	
Y	DC24V	その他の電圧
Z		

共通仕様

シール材質	NBR
コイル絶縁の種類	B種
ねじの種類	Rc*

*樹脂ボディの場合はワンタッチ管継手となります。

仕様

空気用

中真空用

水用

油用

蒸気用

特殊オプション

構造図

外形寸法図

特殊オプションにつきましては、P.21~23をご参照ください。

特殊電圧	AC24V	低濃度オゾン対策(シール材質:FKM) シール材質:EPDM 禁油仕様 Gねじ NPTねじ ブラケット付(Alボディのみ) ボディ底面取付穴付(Alボディのみ) リード線取出方向特殊
	AC48V	
	AC220V	
	AC240V	
	DC12V	
DIN形ターミナル・ランプ付		
コンジットターミナル・ランプ付		
DINコネクタなし		

VX21/22/23 Series

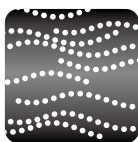

空気用 マニホールド

※その他流体につきましては、別途お問合せください。

型式／弁仕様

N.C.タイプ

流路記号

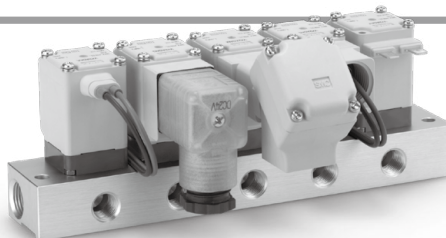
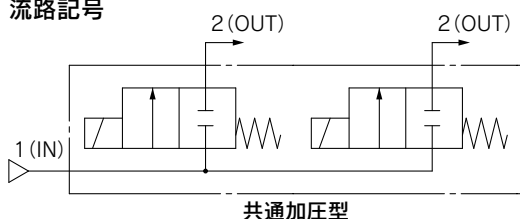

N.O.タイプ

流路記号

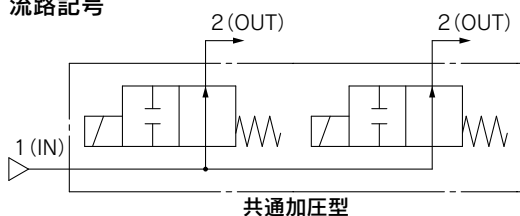

弁閉時、INとOUTはブロック状態(+)となっておりませんが、“ポート2の圧力>ポート1の圧力”の場合、流体をブロックすることはできません。

通電時開形(N.C.)

サイズ	オリフィス径 mmφ	型式	流量特性			最高作動圧力差 MPa	最高システム圧力 MPa
			C[dm ³ /(s·bar)]	b	Cv		
1	2	VX2A0	0.63	0.63	0.23	1.0	1.0
	3		1.05	0.68	0.41	0.6	
	5		2.20	0.39	0.62	0.2	
2	4	VX2B0	1.90	0.52	0.62	1.0	
	7		3.99	0.44	1.08	0.15	
3	5	VX2C0	1.96	0.55	0.75	1.0	
	7		3.99	0.44	1.08	0.3	

通電時閉形(N.O.)

サイズ	オリフィス径 mmφ	型式	流量特性			最高作動圧力差 MPa	最高システム圧力 MPa
			C[dm ³ /(s·bar)]	b	Cv		
1	2	VX2D0	0.63	0.63	0.23	0.9	1.0
	3		1.05	0.68	0.41	0.45	
	5		2.20	0.39	0.62	0.2	
2	4	VX2E0	1.90	0.52	0.62	0.8	
	7		3.99	0.44	1.08	0.15	
3	5	VX2F0	1.96	0.55	0.75	0.8	
	7		3.99	0.44	1.08	0.3	

使用流体温度および周囲温度

使用流体温度℃	周囲温度℃
-10 ^{注)} ~60	-20~60

注) 露点温度: -10℃以下

弁の漏れ量

内部漏れ

シール材質 ^{注2)}	漏れ量 ^{注1)}
NBR(FKM)	1cm ³ /min以下

外部漏れ

シール材質 ^{注2)}	漏れ量 ^{注1)}
NBR(FKM)	1cm ³ /min以下

注1) 漏れ量は周囲温度20℃での値。

注2) シール材質FKMにつきましては、P.21の特殊オプションにて選定してください。

直動形2ポートソレノイドバルブ VX21/22/23 Series

空気用 マニホールド



型式表示方法(マニホールド用電磁弁)

VX2 **A** **0** **A** **A**

共通仕様

シール材質	NBR
コイル絶縁の種別	B種

仕様

空気用

中真空用

水用

油用

蒸気用

特殊オプション

構造図

外形寸法図

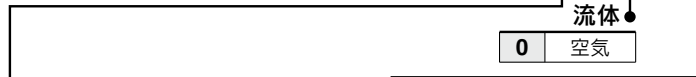

●コイルサイズ—弁形式

サイズ	記号	弁形式
サイズ1	A	N.C.
	D	N.O.

サイズ2	記号	弁形式
サイズ2	B	N.C.
	E	N.O.

サイズ3	記号	弁形式
サイズ3	C	N.C.
	F	N.O.

●ボディ材質—オリフィス径

記号	ボディ材質	オリフィス径
A	樹脂	2
B		3
C		5

記号	ボディ材質	オリフィス径
A	樹脂	4
B		7

記号	ボディ材質	オリフィス径
A	樹脂	5
B		7

●電圧—リード線取出し

記号	電圧	リード線取出し
A	DC24V	グロメット
B	AC100V	グロメット (サージ電圧 保護回路付)
C	AC110V	
D	AC200V	
E	AC230V	
F	DC24V	
G	DC24V	DIN形ターミナル (サージ電圧 保護回路付)
H	AC100V	
J	AC110V	
K	AC200V	
L	AC230V	
M	DC24V	コンジットターミナル (サージ電圧 保護回路付)
N	AC100V	
P	AC110V	
Q	AC200V	
R	AC230V	
S	DC24V	コンジット (サージ電圧 保護回路付)
T	AC100V	
U	AC110V	
V	AC200V	
W	AC230V	
Y	DC24V	平行ターミナル
Z	その他の電圧	

特殊オプションにつきましては、P.21~23をご参照ください。

特殊電圧	
	AC24V
	AC48V
	AC220V
	AC240V
	DC12V
	DIN形ターミナル・ランプ付
	コンジットターミナル・ランプ付
	DINコネクタなし
	シール材質：EPDM
	低濃度オゾン対策(シール材質：FKM)
	禁油仕様
	リード線取出方向特殊

△注意
マニホールドベースへの電磁弁の取付けには方向性があります。詳細につきましてはP.48をご確認ください。

マニホールドベース／型式表示方法

VVX2 **1** **0** **A** **02** □

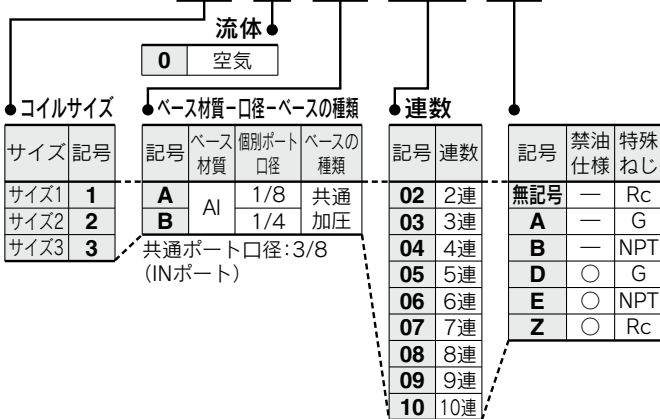

ブランキングプレートAss'y品番

サイズ1用 **VVX021S-4A-N**

サイズ2用 **VVX022S-4A-N**

サイズ3用 **VVX023S-4A-N**

ブランキングプレートAss'yを搭載する際、マニホールド用電磁弁でオゾン対策(シール材質:FKM)を選択している場合はFKMを選択してください。

シール材質	
N	NBR
F	FKM

外形寸法図→P.35

マニホールドAss'yの表示方法(手配例)

マニホールドベース品番の下に搭載するバルブおよびブランキングプレートの型式を併記してください。

<表示例>

VVX210B05.....1ヶ
* VX2A0AA4ヶ
* VVX021S-4A-N1ヶ

*は組込み記号です。
*を搭載する電磁弁の品番の先頭に記入してください。

D側 (連数) ① ② ③ ④ ⑤ U側

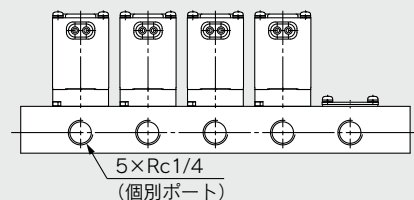

マニホールドの配列はD側(個別ポートを手前にして左側)から数えて1連目より順番に記入してください。

VX21/22/23 Series

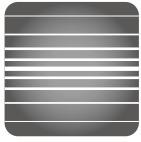

中真空用(0.1Pa・abs~) 単体

※空気用としての使用も可
(仕様は空気用参照)

型式／弁仕様

流路記号(使用例)

N.C.タイプ

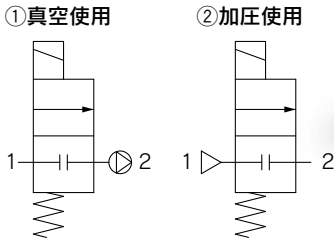

弁閉時、INとOUTはブロック状態(⊕)となっておりますが、“ポート2の圧力>ポート1の圧力”の場合、流体をブロックすることはできません。

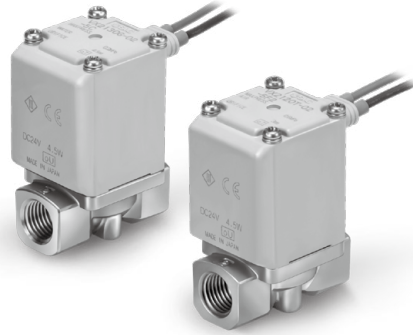

流路記号(使用例)

N.O.タイプ

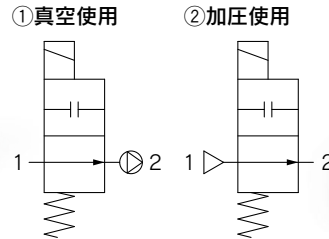

弁閉時、INとOUTはブロック状態(⊕)となっておりますが、“ポート2の圧力>ポート1の圧力”の場合、流体をブロックすることはできません。



通電時開形(N.C.)

サイズ	管接続口径	オリフィス径 mmφ	型式	流量特性			作動圧力範囲		最高システム圧力 MPa	質量 ^{注)} g
				C[dm ³ /(s·bar)]	b	Cv	①真空使用 Pa·abs	②加圧使用 MPa·G		
1	1/8, 1/4	2	VX214	0.63	0.63	0.23	0.1~大気圧	0~1.0	1.0	300
		3		1.05	0.68	0.41		0~0.6		300
		5		2.20	0.39	0.62		0~0.2		300
2	1/4, 3/8	4	VX224	1.90	0.52	0.62		0~1.0		460
		7		3.99	0.44	1.08		0~0.15		460
3	1/4, 3/8	5	VX234	1.96	0.55	0.75		0~1.0		580
		8		5.67	0.33	1.58		0~0.3		580
		10		5.74	0.64	2.21		0~0.1		580
		1/2		8.42	0.39	2.21		0~0.1		630

通電時閉形(N.O.)

サイズ	管接続口径	オリフィス径 mmφ	型式	流量特性			作動圧力範囲		最高システム圧力 MPa	質量 ^{注)} g
				C[dm ³ /(s·bar)]	b	Cv	①真空使用 Pa·abs	②加圧使用 MPa·G		
1	1/8, 1/4	2	VX244	0.63	0.63	0.23	0.1~大気圧	0~0.9	1.0	320
		3		1.05	0.68	0.41		0~0.45		320
		5		2.20	0.39	0.62		0~0.2		320
2	1/4, 3/8	4	VX254	1.90	0.52	0.62		0~0.8		490
		7		3.99	0.44	1.08		0~0.15		490
3	1/4, 3/8	5	VX264	1.96	0.55	0.75		0~0.8		620
		8		5.67	0.33	1.58		0~0.3		620

注) グロメットの値です。コンジット：10g、DIN形ターミナル：30g、コンジットターミナル：60gを各々加算してください。

使用流体温度および周囲温度

使用流体温度℃	周囲温度℃
1~60 ^{注)}	-20~60

注) 凍結なきこと。

弁の漏れ量

内部漏れ

シール材質	漏れ量 ^{注)}
FKM	10 ⁻⁶ Pa·m ³ /sec以下

外部漏れ

シール材質	漏れ量 ^{注)}
FKM	10 ⁻⁶ Pa·m ³ /sec以下

注) リーク量(10⁻⁶Pa·m³/sec)は差圧0.1MPa、周囲温度20℃での値。

直動形2ポートソレノイドバルブ VX21/22/23 Series

中真空用 単体



型式表示方法(単体)

VX2 1 4 A A

共通仕様

シール材質	FKM
コイル絶縁の種類	B種
ねじの種類	Rc
禁油仕様	
ノンリーク	

仕様

空気用

中真空用

水用

油用

蒸気用

特殊オプション

構造図

外形寸法図

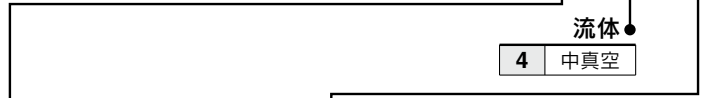

●コイルサイズー弁形式

サイズ	記号	弁形式
サイズ1	1	N.C.
	4	N.O.

●ボディ材質ー口径ーオリフィス径

記号	ボディ材質	口径	オリフィス径	
A	C37	1/8	2	
B			3	
C			5	
D			1/4	2
E				3
F	5			
H	SUS	1/8	2	
J			3	
K			5	
L			1/4	2
M				3
N	5			

●電圧ーリード線取出し

記号	電圧	リード線取出し
A	DC24V	グロメット
B	AC100V	グロメット (サージ電圧保護回路付)
C	AC110V	
D	AC200V	
E	AC230V	
F	DC24V	DIN形ターミナル (サージ電圧保護回路付)
G	DC24V	
H	AC100V	
J	AC110V	
K	AC200V	コンジットターミナル (サージ電圧保護回路付)
L	AC230V	
M	DC24V	
N	AC100V	
P	AC110V	コンジット (サージ電圧保護回路付)
Q	AC200V	
R	AC230V	
S	DC24V	
T	AC100V	平形ターミナル
U	AC110V	
V	AC200V	
W	AC230V	
Y	DC24V	その他の電圧
Z		

サイズ	記号	弁形式
サイズ2	2	N.C.
	5	N.O.

記号	ボディ材質	口径	オリフィス径	
A	C37	1/4	4	
B			7	
D			3/8	4
E	7			
H	SUS	1/4	4	
J			7	
L			3/8	4
M				7

サイズ	記号	弁形式
サイズ3	3	N.C.
	6	N.O.

記号	ボディ材質	口径	オリフィス径	
A	C37	1/4	5	
B			8	
C			10(N.C.のみ)	
D			3/8	5
E				8
F	10(N.C.のみ)			
G	1/2	10(N.C.のみ)		
H	SUS	1/4	5	
J			8	
K			10(N.C.のみ)	
L			3/8	5
M				8
N	10(N.C.のみ)			
P	1/2	10(N.C.のみ)		

特殊オプションにつきましては、P.21~23をご参照ください。

特殊電圧	AC24V	DINコネクタなし
	AC48V	シール材質：EPDM
	AC220V	Gねじ
	AC240V	NPTねじ
	DC12V	ブラケット付
DIN形ターミナル・ランプ付		ボディ底面取付穴付
コンジットターミナル・ランプ付		リード線取出方向特殊

外形寸法図→P.32、33(単体)

VX21/22/23 Series

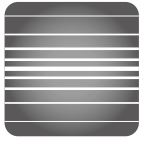

中真空用(0.1Pa・abs~) マニホールド

※その他流体につきましては、別途お問合せください。

型式／弁仕様

N.C.タイプ

流路記号

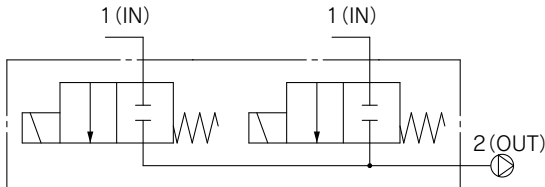

個別加圧型

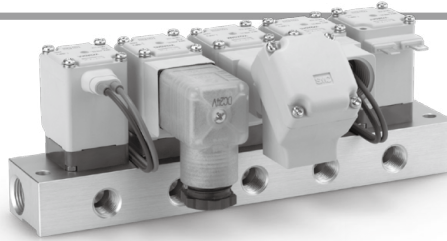

N.O.タイプ

流路記号

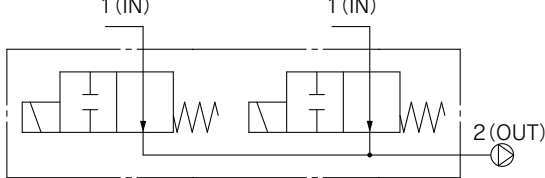

個別加圧型

弁閉時、INとOUTはブロック状態(+)となっておりますが、“ポート2の圧力>ポート1の圧力”の場合、流体をブロックすることはできません。

通電時開形(N.C.)

サイズ	オリフィス径 mmφ	型式	流量特性			最高作動圧力差 MPa	最高システム圧力 MPa
			C[dm ³ /(s・bar)]	b	Cv		
1	2	VX2A4	0.63	0.63	0.23	1.0	1.0
	3		1.05	0.68	0.41	0.6	
	5		2.20	0.39	0.62	0.2	
2	4	VX2B4	1.90	0.52	0.62	1.0	
	7		3.99	0.44	1.08	0.15	
3	5	VX2C4	1.96	0.55	0.75	1.0	
	7		3.99	0.44	1.08	0.3	

通電時閉形(N.O.)

サイズ	オリフィス径 mmφ	型式	流量特性			最高作動圧力差 MPa	最高システム圧力 MPa
			C[dm ³ /(s・bar)]	b	Cv		
1	2	VX2D4	0.63	0.63	0.23	0.9	1.0
	3		1.05	0.68	0.41	0.45	
	5		2.20	0.39	0.62	0.2	
2	4	VX2E4	1.90	0.52	0.62	0.8	
	7		3.99	0.44	1.08	0.15	
3	5	VX2F4	1.96	0.55	0.75	0.8	
	7		3.99	0.44	1.08	0.3	

使用流体温度および周囲温度

使用流体温度℃	周囲温度℃
1~60 ^{注)}	-20~60

注) 凍結なきこと。

弁の漏れ量

内部漏れ

シール材質	漏れ量 ^{注)}
FKM	10 ⁻⁶ Pa・m ³ /sec以下

外部漏れ

シール材質	漏れ量 ^{注)}
FKM	10 ⁻⁶ Pa・m ³ /sec以下

注) リーク量(10⁻⁶Pa・m³/sec)は差圧0.1MPa、周囲温度20℃での値。



型式表示方法(マニホールド用電磁弁)

VX2 **A** **4** **A** **A**

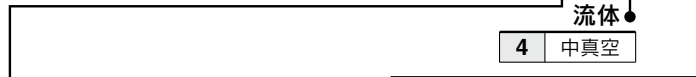

共通仕様

シール材質	FKM
コイル絶縁の種別	B種
禁油仕様	
ノンリーク	

●コイルサイズ-弁形式

サイズ	記号	弁形式
サイズ1	A	N.C.
	D	N.O.

サイズ2	記号	弁形式
サイズ2	B	N.C.
	E	N.O.

サイズ3	記号	弁形式
サイズ3	C	N.C.
	F	N.O.

●ボディ材質-オリフィス径

記号	ボディ材質	オリフィス径
A	樹脂	2
B		3
C		5

記号	ボディ材質	オリフィス径
A	樹脂	4
B		7

記号	ボディ材質	オリフィス径
A	樹脂	5
B		7

●電圧-リード線取出し

記号	電圧	リード線取出し
A	DC24V	グロメット
B	AC100V	グロメット (サージ電圧保護回路付)
C	AC110V	
D	AC200V	
E	AC230V	
F	DC24V	
G	DC24V	DIN形ターミナル (サージ電圧保護回路付)
H	AC100V	DIN形ターミナル (サージ電圧保護回路付)
J	AC110V	
K	AC200V	
L	AC230V	
M	DC24V	
N	AC100V	コンジッターターミナル (サージ電圧保護回路付)
P	AC110V	
Q	AC200V	
R	AC230V	
S	DC24V	
T	AC100V	コンジット (サージ電圧保護回路付)
U	AC110V	
V	AC200V	
W	AC230V	
Y	DC24V	
Z		その他の電圧

特殊オプションにつきましては、P.21~23をご参照ください。

特殊電圧	AC24V
	AC48V
	AC220V
	AC240V
	DC12V
DIN形ターミナル・ランプ付	
コンジッターターミナル・ランプ付	
DINコネクタなし	
シール材質：EPDM	
リード線取出方向特殊	

△注意

マニホールドベースへの電磁弁の取付けには方向性があります。詳細につきましてはP.48をご確認ください。

マニホールドベース/型式表示方法

VVX2 **1** **4** **A** **02** □

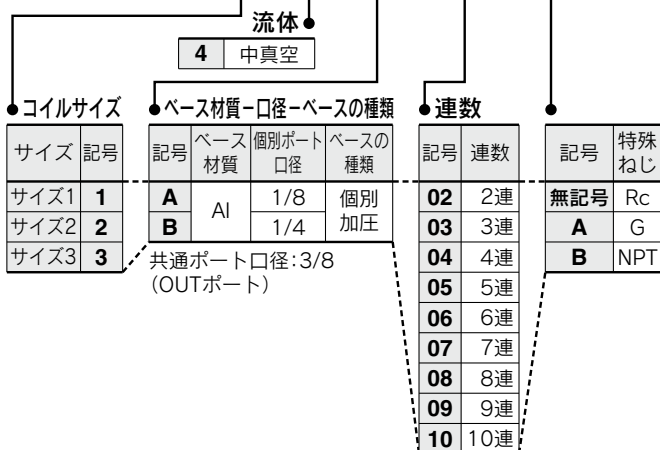

サイズ	記号
サイズ1	1
サイズ2	2
サイズ3	3

記号	ベース材質	個別ポート口径	ベースの種類
A	Al	1/8	個別加圧
B		1/4	個別加圧

共通ポート口径: 3/8 (OUTポート)

記号	連数
02	2連
03	3連
04	4連
05	5連
06	6連
07	7連
08	8連
09	9連
10	10連

記号	特殊ねじ
無記号	Rc
A	G
B	NPT

ブランキングプレートAss'y品番

サイズ1用 VVX021S-4A-F

サイズ2用 VVX022S-4A-F

サイズ3用 VVX023S-4A-F

外形寸法図→P.35

マニホールドAss'yの表示方法(手配例)

マニホールドベース品番の下に搭載するバルブおよびブランキングプレートの型式を併記してください。

<表示例>

VVX214B05.....1ヶ
 * VX2A4AA4ヶ
 * VVX021S-4A-F1ヶ
 *は組込み記号です。
 *を搭載する電磁弁の品番の先頭に記入してください。

D側 (連数) ①---②---③---④---⑤ U側

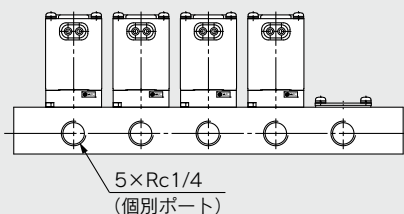

マニホールドの配列はD側(個別ポートを手前にして左側)から数えて1連目より順番に記入してください。

仕様

空気用

中真空用

水用

油用

蒸気用

特殊オプション

構造図

外形寸法図

VX21/22/23 Series



水用 単体

※空気用としての使用も可
(仕様は空気用参照)

型式／弁仕様

流路記号

N.C.タイプ

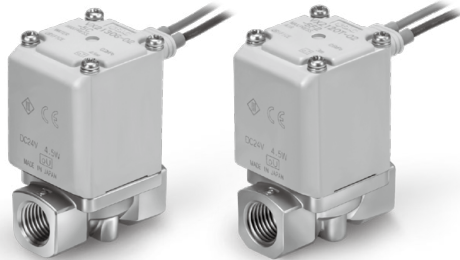
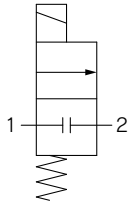

弁閉時、INとOUTはブロック状態(+)となっておりますが、“ポート2の圧力>ポート1の圧力”の場合、流体をブロックすることはできません。

流路記号

N.O.タイプ

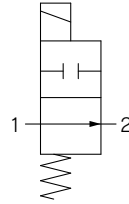

弁閉時、INとOUTはブロック状態(+)となっておりますが、“ポート2の圧力>ポート1の圧力”の場合、流体をブロックすることはできません。

通電時開形(N.C.)

サイズ	管接続口径	オリフィス径 mmø	型式	流量特性		最高作動圧力差 MPa	最高システム圧力 MPa	質量 ^{注)} g
				AV(x10 ⁻⁶ m ²)	換算Cv			
1	1/8, 1/4	2	VX212	5.5	0.23	1	1.0	300
		3		10.0	0.42	0.6		300
		5		15.0	0.63	0.2		300
2	1/4, 3/8	4	VX222	15.0	0.63	1		460
		7		26.0	1.08	0.15		460
3	1/4, 3/8	5	VX232	18.0	0.75	1		580
		8		38.0	1.58	0.3		580
		10		53.0	2.21	0.1		580
	1/2	53.0		2.21	0.1	630		

通電時閉形(N.O.)

サイズ	管接続口径	オリフィス径 mmø	型式	流量特性		最高作動圧力差 MPa	最高システム圧力 MPa	質量 ^{注)} g
				AV(x10 ⁻⁶ m ²)	換算Cv			
1	1/8, 1/4	2	VX242	5.5	0.23	0.9	1.0	320
		3		10.0	0.42	0.45		320
		5		15.0	0.63	0.2		320
2	1/4, 3/8	4	VX252	15.0	0.63	0.8		490
		7		26.0	1.08	0.15		490
3	1/4, 3/8	5	VX262	18.0	0.75	0.8		620
		8		38.0	1.58	0.3		620

注) グロメットの値です。コンジット：10g、DIN形ターミナル：30g、コンジットターミナル：60gを各々加算してください。

●最高作動圧力差の詳細につきましては、「用語説明」P.37をご参照ください。

使用流体温度および周囲温度

使用流体温度℃	周囲温度℃
1~60 ^{注)}	-20~60

注) 凍結なきこと。

弁の漏れ量

内部漏れ

シール材質 ^{注2)}	漏れ量(水) ^{注1)}
NBR(FKM)	0.1cm ³ /min以下

外部漏れ

シール材質 ^{注2)}	漏れ量(水) ^{注1)}
NBR(FKM)	0.1cm ³ /min以下

注1) 漏れ量は周囲温度20℃での値。

注2) シール材質FKMにつきましては、P.21の特殊オプションにて選定してください。

直動形2ポートソレノイドバルブ VX21/22/23 Series



型式表示方法(単体)



注) UL対応品につきましてはUL対応表(P.25)をご確認ください。



VX2 1 2 A A

流体

2 水

共通仕様

シール材質	NBR
コイル絶縁の種類	B種
ねじの種類	Rc

仕様

●コイルサイズー弁形式

サイズ	記号	弁形式
サイズ1	1	N.C.
	4	N.O.

●ボディ材質ー口径ーオリフィス径

記号	ボディ材質	口径	オリフィス径
A	C37	1/8	2
B			3
C			5
D		1/4	2
E			3
F			5
H	SUS	1/8	2
J			3
K			5
L		1/4	2
M			3
N			5

●電圧ーリード線取出し

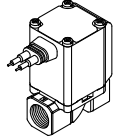
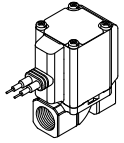
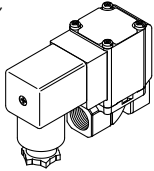
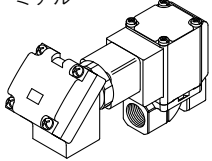
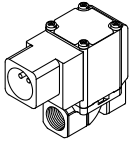
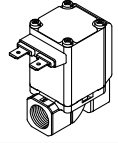
記号	電圧	リード線取出し
A	DC24V	グロメット 
B	AC100V	グロメット (サージ電圧保護回路付) 
C	AC110V	
D	AC200V	
E	AC230V	
F	DC24V	DIN形ターミナル (サージ電圧保護回路付) 
G	DC24V	
H	AC100V	
J	AC110V	
K	AC200V	コンジットターミナル (サージ電圧保護回路付) 
L	AC230V	
M	DC24V	
N	AC100V	
P	AC110V	コンジット (サージ電圧保護回路付) 
Q	AC200V	
R	AC230V	
S	DC24V	
T	AC100V	平形ターミナル 
U	AC110V	
V	AC200V	
W	AC230V	その他の電圧
Y	DC24V	
Z		

空気用

中真空用

水用

油用

蒸気用

特殊オプション

構造図

外形寸法図

サイズ	記号	弁形式
サイズ2	2	N.C.
	5	N.O.

記号	ボディ材質	口径	オリフィス径
A	C37	1/4	4
B			7
D		3/8	4
E	SUS	1/4	7
H			4
J			7
L		3/8	4
M			7
N			7

サイズ	記号	弁形式
サイズ3	3	N.C.
	6	N.O.

記号	ボディ材質	口径	オリフィス径
A	C37	1/4	5
B			8
C			10(N.C.のみ)
D		3/8	5
E			8
F			10(N.C.のみ)
G	1/2	10(N.C.のみ)	
H	SUS	1/4	5
J			8
K			10(N.C.のみ)
L		3/8	5
M			8
N			10(N.C.のみ)
P	1/2	10(N.C.のみ)	

特殊オプションにつきましては、P.21~23をご参照ください。

特殊電圧	AC24V	脱イオン水対応(シール材質:FKM) シール材質:EPDM 禁油仕様 Gねじ NPTねじ ブラケット付 ボディ底面取付穴付 リード線取出方向特殊
	AC48V	
	AC220V	
	AC240V	
	DC12V	
DIN形ターミナル・ランプ付		
コンジットターミナル・ランプ付		
DINコネクタなし		

VX21/22/23 Series



油用 単体

※空気用・水用としての使用も可
(仕様は空気用・水用参照)

⚠ 流体・油の場合

動粘度は50mm²/s以下にてご使用ください。
全波整流器内蔵タイプは可動鉄心の特殊構造によりON時吸着面にクリアランスを設けることによりOFFの応答性を向上しています。

型式／弁仕様

流路記号

N.C.タイプ

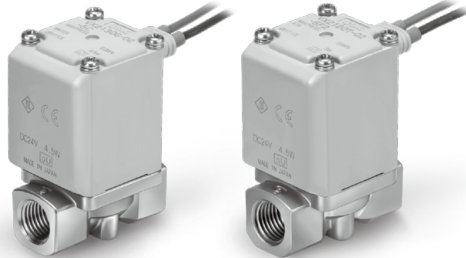
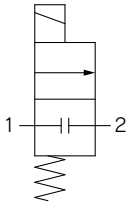

弁閉時、INとOUTはブロック状態(+)となっておりますが、“ポート2の圧力>ポート1の圧力”の場合、流体をブロックすることはできません。

流路記号

N.O.タイプ

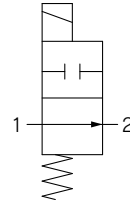

弁閉時、INとOUTはブロック状態(+)となっておりますが、“ポート2の圧力>ポート1の圧力”の場合、流体をブロックすることはできません。

通電時開形(N.C.)

サイズ	管接続口径	オリフィス径 mmø	型式	流量特性		最高作動圧力差 MPa	最高システム圧力 MPa	質量 ^{注)} g
				AV(x10 ⁻⁶ m ²)	換算Cv			
1	1/8, 1/4	2	VX213	5.5	0.23	1	1.0	300
		3		10.0	0.42	0.6		300
		5		15.0	0.63	0.2		300
2	1/4, 3/8	4	VX223	15.0	0.63	1		460
		7		26.0	1.08	0.15		460
3	1/4, 3/8	5	VX233	18.0	0.75	1		580
		8		38.0	1.58	0.3		580
		10		53.0	2.21	0.1		580
	1/2	10		53.0	2.21	0.1		630

通電時閉形(N.O.)

サイズ	管接続口径	オリフィス径 mmø	型式	流量特性		最高作動圧力差 MPa	最高システム圧力 MPa	質量 ^{注)} g
				AV(x10 ⁻⁶ m ²)	換算Cv			
1	1/8, 1/4	2	VX243	5.5	0.23	0.9	1.0	320
		3		10.0	0.42	0.45		320
		5		15.0	0.63	0.2		320
2	1/4, 3/8	4	VX253	15.0	0.63	0.8		490
		7		26.0	1.08	0.15		490
3	1/4, 3/8	5	VX263	18.0	0.75	0.8		620
		8		38.0	1.58	0.3		620

注) グロメットの値です。コンジット：10g、DIN形ターミナル：30g、コンジットターミナル：60gを各々加算してください。

●最高作動圧力差の詳細につきましては、「用語説明」P.37をご参照ください。

使用流体温度および周囲温度

使用流体温度℃	周囲温度℃
-5 ^{注)} ~60	-20~60

注) 動粘度：50mm²/s以下

弁の漏れ量

内部漏れ

シール材質	漏れ量(油) ^{注)}
FKM	0.1cm ³ /min以下

外部漏れ

シール材質	漏れ量(油) ^{注)}
FKM	0.1cm ³ /min以下

注) 漏れ量は周囲温度20℃での値。



型式表示方法(単体)

VX2 1 3 A A

流体

3 油

共通仕様

シール材質	FKM
コイル絶縁の種類	B種
ねじの種類	Rc

仕様

●コイルサイズー弁形式

サイズ	記号	弁形式
サイズ1	1	N.C.
	4	N.O.

●ボディ材質ー口径ーオリフィス径

記号	ボディ材質	口径	オリフィス径
A	C37	1/8	2
B			3
C			5
D		1/4	2
E			3
F			5
H	SUS	1/8	2
J			3
K			5
L		1/4	2
M			3
N			5

●電圧ーリード線取出し

記号	電圧	リード線取出し
A	DC24V	グロメット
B	AC100V	グロメット (サージ電圧保護回路付)
C	AC110V	
D	AC200V	
E	AC230V	
F	DC24V	
G	DC24V	DIN形ターミナル (サージ電圧保護回路付)
H	AC100V	AC100V (サージ電圧保護回路付)
J	AC110V	
K	AC200V	
L	AC230V	
M	DC24V	コンジットターミナル (サージ電圧保護回路付)
N	AC100V	
P	AC110V	
Q	AC200V	
R	AC230V	コンジット (サージ電圧保護回路付)
S	DC24V	
T	AC100V	
U	AC110V	
V	AC200V	
W	AC230V	平形ターミナル
Y	DC24V	
Z	その他の電圧	

空気用

中真空用

水用

油用

蒸気用

特殊オプション

構造図

外形寸法図

サイズ	記号	弁形式
サイズ2	2	N.C.
	5	N.O.

記号	ボディ材質	口径	オリフィス径
A	C37	1/4	4
B			7
D		3/8	4
E	SUS	1/4	7
H			4
J			7
L		3/8	4
M			7
N			7

サイズ	記号	弁形式
サイズ3	3	N.C.
	6	N.O.

記号	ボディ材質	口径	オリフィス径
A	C37	1/4	5
B			8
C			10(N.C.のみ)
D		3/8	5
E			8
F			10(N.C.のみ)
G	1/2	10(N.C.のみ)	
H	SUS	1/4	5
J			8
K			10(N.C.のみ)
L		3/8	5
M			8
N			10(N.C.のみ)
P	1/2	10(N.C.のみ)	

特殊オプションにつきましては、P.21~23をご参照ください。

特殊電圧	AC24V	DINコネクタなし
	AC48V	禁油仕様
	AC220V	Gねじ
	AC240V	NPTねじ
	DC12V	ブラケット付
DIN形ターミナル・ランプ付		ボディ底面取付穴付
コンジットターミナル・ランプ付		リード線取出方向特殊

VX21/22/23 Series



蒸気用 単体

※空気用・水用・油用・温水用としての使用も可
(仕様は空気用・水用・油用参照)

型式／弁仕様

流路記号

N.C.タイプ

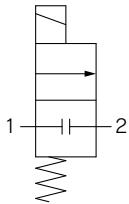

流路記号

N.O.タイプ

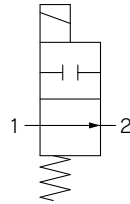

弁閉時、INとOUTはブロック状態(+)となっておりますが、
"ポート2の圧力>ポート1の圧力"の場合、流体をブロック
することはできません。

通電時開形(N.C.)

サイズ	管接続口径	オリフィス径 mmø	型式	流量特性		最高作動圧力差 MPa	最高システム圧力 MPa	質量 ^{注)} g
				AV(x10 ⁻⁶ m ²)	換算Cv			
1	1/8, 1/4	2	VX215	5.5	0.23	1	1.0	300
		3		10.0	0.42	0.6		300
		5		15.0	0.63	0.2		300
2	1/4, 3/8	4	VX225	15.0	0.63	1		460
		7		26.0	1.08	0.15		460
3	1/4, 3/8	5	VX235	18.0	0.75	1		580
		8		38.0	1.58	0.3		580
		10		53.0	2.21	0.1		580
	1/2	10		53.0	2.21	0.1		630

通電時閉形(N.O.)

サイズ	管接続口径	オリフィス径 mmø	型式	流量特性		最高作動圧力差 MPa	最高システム圧力 MPa	質量 ^{注)} g
				AV(x10 ⁻⁶ m ²)	換算Cv			
1	1/8, 1/4	2	VX245	5.5	0.23	0.9	1.0	320
		3		10.0	0.42	0.45		320
		5		15.0	0.63	0.2		320
2	1/4, 3/8	4	VX255	15.0	0.63	0.8		490
		7		26.0	1.08	0.15		490
3	1/4, 3/8	5	VX265	18.0	0.75	0.8		620
		8		38.0	1.58	0.3		620

注) グロメットの値です。コンジット：10g、コンジットターミナル：60gを各々加算してください。

使用流体温度および周囲温度

使用流体温度℃	周囲温度℃
蒸気:183以下	-20~60
温水:99以下	

弁の漏れ量

内部漏れ

使用流体	シール材質	漏れ量
蒸気	高温用FKM	1.0cm ³ /min以下
温水		0.1cm ³ /min以下

外部漏れ

使用流体	シール材質	漏れ量
蒸気	高温用FKM	1.0cm ³ /min以下
温水		0.1cm ³ /min以下

直動形2ポートソレノイドバルブ VX21/22/23 Series



型式表示方法(単体)

VX2 **1** **5** **A** **B**

流体

5 蒸気
※温水も可

共通仕様

シール材質	高温用FKM
コイル絶縁の種別	H種
ねじの種類	Rc

仕様

空気用

中真空用

水用

油用

蒸気用

特殊オプション

構造図

外形寸法図

●コイルサイズー弁形式

サイズ	記号	弁形式
サイズ1	1	N.C.
	4	N.O.

サイズ	記号	弁形式
サイズ2	2	N.C.
	5	N.O.

サイズ	記号	弁形式
サイズ3	3	N.C.
	6	N.O.

●ボディ材質ー口径ーオリフィス径

記号	ボディ材質	口径	オリフィス径	
A	C37	1/8	2	
B			3	
C			5	
D			1/4	2
E				3
F	5			
H	SUS	1/8	2	
J			3	
K			5	
L			1/4	2
M				3
N	5			

記号	ボディ材質	口径	オリフィス径	
A	C37	1/4	4	
B			7	
D			3/8	4
E	7			
H	SUS	1/4	4	
J			7	
L			3/8	4
M				7

記号	ボディ材質	口径	オリフィス径	
A	C37	1/4	5	
B			8	
C			10(N.C.のみ)	
D		3/8	5	
E			8	
F			10(N.C.のみ)	
G		1/2	10(N.C.のみ)	
H		SUS	1/4	5
J				8
K	10(N.C.のみ)			
L	3/8		5	
M			8	
N			10(N.C.のみ)	
P	1/2		10(N.C.のみ)	

●電圧ーリード線取出し

記号	電圧	リード線取出し ^{注3)}
A	DC24V	グロメット
B	AC100V	グロメット (サージ電圧保護回路付)
C	AC110V	
D	AC200V	
E	AC230V	
G	DC24V	DIN形ターミナル (サージ電圧保護回路付 ^{注1)注2)}
H	AC100V	
J	AC110V	
K	AC200V	
L	AC230V	
N	AC100V	コンジッターターミナル (サージ電圧保護回路付)
P	AC110V	
Q	AC200V	
R	AC230V	
T	AC100V	コンジット (サージ電圧保護回路付)
U	AC110V	
V	AC200V	
W	AC230V	
Z	その他の電圧	

注1) DIN形ターミナル仕様のH種の場合、AC電圧タイプのコイルには全波整流素子が装着されていません。DINコネクタ側に全波整流素子を内蔵しているため、付属のコネクタ(当社指定P.36参照)とセットでご使用ください。

注2) DINコネクタの絶縁種別はB種です。

注3) 平形ターミナルの設定はありません。

特殊オプションにつきましては、P.21~23をご参照ください。

特殊電圧	AC24V
	AC48V
	AC220V
	AC240V
DIN形ターミナル・ランプ付	
コンジッターターミナル・ランプ付	
シール材質：EPDM	
禁油仕様	
Gねじ	
NPTねじ	
ブラケット付	
ボディ底面取付穴付	
リード線取出口方向特殊	

外形寸法図→P.34(単体)

VX21/22/23 Series 特殊オプション

電気オプション (特殊電圧、ランプ付、DINコネクタなし)

VX2 1 0 A Z 1 A

標準型式をご記入ください。
電気仕様/電圧/リード線取出し

仕様	記号	H種*	電圧	リード線取出し
特殊電圧	1A	●	AC48V	グロメット (サージ電圧保護回路付)
	1B	●	AC220V	
	1C	●	AC240V	
	1U	●	AC24V	
	1D	—	DC12V	グロメット (サージ電圧保護回路付)
	1E	—	DC12V	
	1F	●	AC48V	
	1G	●	AC220V	DIN形ターミナル (サージ電圧保護回路付)
	1H	●	AC240V	
	1V	●	AC24V	
	1J	—	DC12V	
	1K	●	AC48V	コンジットターミナル (サージ電圧保護回路付)
	1L	●	AC220V	
	1M	●	AC240V	
	1W	●	AC24V	
	1N	—	DC12V	コンジット (サージ電圧保護回路付)
1P	●	AC48V		
1Q	●	AC220V		
1R	●	AC240V		
1Y	●	AC24V		
1S	—	DC12V	平形ターミナル	
1T	—	DC12V		

仕様	記号	H種*	電圧	リード線取出し
ランプ付	2A	●	DC24V	DIN形ターミナル (サージ電圧保護回路付)
	2B	●	AC100V	
	2C	●	AC110V	
	2D	●	AC200V	
	2E	●	AC230V	
	2F	●	AC48V	
	2G	●	AC220V	
	2H	●	AC240V	コンジットターミナル (サージ電圧保護回路付)
	2V	●	AC24V	
	2J	—	DC12V	
	2K	—	DC24V	
	2L	●	AC100V	
	2M	●	AC110V	
	2N	●	AC200V	
2P	●	AC230V		
2Q	●	AC48V		
2R	●	AC220V		
2S	●	AC240V		
2W	●	AC24V		
2T	—	DC12V		

仕様	記号	H種*	電圧	リード線取出し
DINコネクタなし	3A	—	DC24V	DIN形ターミナル (サージ電圧保護回路付)
	3B	—	AC100V	
	3C	—	AC110V	
	3D	—	AC200V	
	3E	—	AC230V	
	3F	—	AC48V	
	3G	—	AC220V	
	3H	—	AC240V	
	3V	—	AC24V	
	3J	—	DC12V	

* コイル絶縁の種類がH種の場合は●印の記号に対応可能です。
B種の場合は全ての記号に対応可能です。

※電気オプション、その他オプションを併記する場合は下記の順にご記入ください。

例) VX2 1 2 A Z 1 A Z

電気オプション ● その他オプション ●

その他オプション

低濃度オゾン・脱イオン水等対応

禁油仕様

管接続ねじ

VX2 1 0 A A Z

標準型式をご記入ください。
その他オプション
低濃度オゾン・脱イオン水等対応/禁油/管接続ねじ

記号	低濃度オゾン・脱イオン水等対応*1 (シール材質FKM)	禁油	管接続ねじ
無記号	—	—	Rc, ワンタッチ管継手付*2
A	—	—	G
B	—	—	NPT
C	○	—	Rc, ワンタッチ管継手付*2
D	—	○	G
E	—	○	NPT
F	—	—	G
G	○	—	NPT
H	—	○	Rc, ワンタッチ管継手付*2
K	○	○	G
L	—	○	NPT
Z	—	○	Rc, ワンタッチ管継手付*2

*1 空気用(VX2□□0)・水用(VX2□□2)に適用します。
*2 樹脂ボディ時はワンタッチ管継手付となります。

オーダーメイド仕様

〈リード線長さ特殊〉

受注生産につき納期は当社までご確認ください。

VX2 □ □ □ □ XL □

リード線長さ

XL1	600mm
XL2	1000mm
XL3	1500mm
XL4	3000mm

〈高圧〉

VX2 □ □ □ □ XH □

対応表

サイズ	記号	ボディ材質	口径	オリフィス径	最高作動圧力差	
1	N.C.	Q	C37	1/8	2	2MPa
		R		1/4		
		S		1/8		
		T	SUS	1/4		
	N.O.	—	—	設定なし		
2	N.C.	Q	C37	1/4	3	2MPa
		R		3/8		
		S		—		
		T	SUS	—		
	N.O.	—	—	設定なし		
3	N.C.	Q	C37	1/4	3	3MPa
		R		3/8		
		S		—		
		T	SUS	—		
	N.O.	—	—	設定なし		

※ボディ材質AL, PBTの設定はありません。

オプション

記号	仕様	
	リード線取出方向	ブラケット
無記号	IN側(標準)	なし
A	90°	なし
B	180°	
C	270°	
D	IN側(標準)	ブラケット付
E	90°	
F	180°	
G	270°	
H	IN側(標準)	
J	90°	ボディ底面 取付穴付
K	180°	
L	270°	

仕様

空気用

中真空用

水用

油用

蒸気用

特殊オプション

構造図

外形寸法図

VX21/22/23 Series

設置オプション (取付オプション/リード線取出方向特殊)

設置オプションで選択できる組合せを示します。

組合せ一覧	記号	リード線取出方向特殊	ブラケット付	ボディ底面取付穴付	シール材質：EPDM
	XC□	●	●	●	●
	XB□	●	●	●	●
	XNB□	●	●	●	●
	X332□	●	●	●	●

リード線取出方向特殊

VX2 □ □ □ □ XC A

標準型式をご記入ください。

リード線取出方向特殊

記号	リード線取出方向	
	単体仕様	マニホールド仕様
A	90° 	90°
B	180° 	180°
C	270° 	270°

※電気オプション、その他オプション、リード線取出方向特殊を併記する場合は下記のご記入の順にご記入ください。

例) VX2 **1** **2** **A** **Z** **1A** **Z** **XC** **A**
 電気オプション ● ● リード線取出方向特殊
 その他オプション ●

ブラケット付/リード線取出方向特殊

VX2 □ □ □ □ XB A

標準型式をご記入ください。

ブラケット付/
リード線取出方向特殊

記号	リード線取出方向	記号	リード線取出方向
無記号	標準 	C	270°
A	90° 		
B	180° 		

サイズ	口径	(mm)		
		U	W	X
1	1/8, 1/4	46	36	11
	1/4, 3/8	56	46	13
3	1/4, 3/8	56	46	13
	1/2	—	—	—

- ※1 樹脂ボディは標準でブラケット付のため、XBの設定はありません。
- ※2 オリフィスφ8、φ10で口径1/4、3/8ボディの場合もフット形ブラケットになります。(旧VXシリーズのL形ブラケットとは互換性ありません。)口径1/2ボディの場合は、XBの設定はありません。(下表参照)
- ※3 標準品のボディ底面にはブラケットを取付けるめねじがありません。ブラケットを後付けできませんのでご注意ください。
- ※4 ブラケットは同梱での出荷となります。

旧タイプブラケットとの互換性について

サイズ	管接続口径	オリフィス径mmφ	旧タイプブラケット互換性
1	1/8, 1/4	2	●(互換性あり)
		3	●(互換性あり)
		5	●(互換性あり)
2	1/4, 3/8	4	●(互換性あり)
		7	●(互換性あり)
		5	●(互換性あり)
3	1/4, 3/8	8	×(互換性なし)※2
		10	×(互換性なし)※2
		10	—(設定なし)※2

※電気オプション、その他オプション、ブラケット付を併記する場合は下記のご記入の順にご記入ください。

例) VX2 **1** **2** **A** **Z** **1A** **Z** **XB** **A**
 電気オプション ● ● ブラケット付/
 その他オプション ● リード線取出方向特殊

VX21/22/23 Series

UL対応表

※UL対応品につきましては下表をご確認ください。

空気用

VX210 弁形式：NC

サイズ/ 弁形式/ 流体	ボディ 材質/ 口径	電圧/ リード線取出し/ 電気オプション	その他 オプション	ブラケット 付注)
VX210	A	A	無記号	無記号
	B	B	A	XB
	C	C	B	
	D	D	C	
	E	E	D	
	F	F	E	
	H ^{注)}	M	F	
	J ^{注)}	N	G	
	K ^{注)}	P	H	
	L ^{注)}	Q	K	
	M ^{注)}	R	L	
	N ^{注)}	S	Z	
	T			
	U			
	V			
	W			
	Y			
	Z1A			
	Z1B			
	Z1C			
	Z1U			
	Z1D			
	Z1E			
	Z1K			
	Z1L			
	Z1M			
	Z1W			
	Z1N			
	Z1P			
	Z1Q			
	Z1R			
	Z1Y			
	Z1S			
	Z1T			
	Z2K			
	Z2L			
	Z2M			
	Z2N			
	Z2P			
	Z2Q			
	Z2R			
	Z2S			
	Z2W			
	Z2T			
	Z3A			
	Z3B			
	Z3C			
	Z3D			
	Z3E			
	Z3F			
	Z3G			
	Z3H			
	Z3V			
	Z3J			

注) ボディ材質
／口径：H,
J, K, L, M,
Nはブラケ
ットが付い
ているた
め、XBの選
定不可で
す。

VX220 弁形式：NC

サイズ/ 弁形式/ 流体	ボディ 材質/ 口径	電圧/ リード線取出し/ 電気オプション	その他 オプション	ブラケット 付注)
VX220	A	A	無記号	無記号
	B	B	A	XB
	D	C	B	
	E	D	C	
	H ^{注)}	E	D	
	J ^{注)}	F	E	
	L ^{注)}	M	F	
	M ^{注)}	N	G	
		P	H	
		Q	K	
		R	L	
		S	Z	
	T			
	U			
	V			
	W			
	Y			
	Z1A			
	Z1B			
	Z1C			
	Z1U			
	Z1D			
	Z1E			
	Z1K			
	Z1L			
	Z1M			
	Z1W			
	Z1N			
	Z1P			
	Z1Q			
	Z1R			
	Z1Y			
	Z1S			
	Z1T			
	Z2K			
	Z2L			
	Z2M			
	Z2N			
	Z2P			
	Z2Q			
	Z2R			
	Z2S			
	Z2W			
	Z2T			
	Z3A			
	Z3B			
	Z3C			
	Z3D			
	Z3E			
	Z3F			
	Z3G			
	Z3H			
	Z3V			
	Z3J			

注) ボディ材質
／口径：H,
J, L, Mは
ブラケッ
トが付い
ているた
め、XBの
選定不可
です。

VX230 弁形式：NC

サイズ/ 弁形式/ 流体	ボディ 材質/ 口径	電圧/ リード線取出し/ 電気オプション	その他 オプション	ブラケット 付注)
VX230	A	A	無記号	無記号
	B	B	A	XB
	C	C	B	
	D	D	C	
	E	E	D	
	F	F	E	
	G ^{注1)}	M	F	
	H ^{注2)}	N	G	
	J ^{注2)}	P	H	
	K ^{注2)}	Q	K	
	L ^{注2)}	R	L	
	M ^{注2)}	S	Z	
	N ^{注2)}	T		
		U		
		V		
		W		
		Y		
		Z1A		
		Z1B		
		Z1C		
		Z1U		
		Z1D		
		Z1E		
		Z1K		
		Z1L		
		Z1M		
		Z1W		
		Z1N		
		Z1P		
		Z1Q		
		Z1R		
		Z1Y		
		Z1S		
		Z1T		
		Z2K		
		Z2L		
		Z2M		
		Z2N		
		Z2P		
		Z2Q		
		Z2R		
		Z2S		
		Z2W		
		Z2T		
		Z3A		
		Z3B		
		Z3C		
		Z3D		
		Z3E		
		Z3F		
		Z3G		
		Z3H		
		Z3V		
		Z3J		

注1) ボディ材質
／口径：G
はブラケ
ット付の
設定があ
りません
ので、XB
の選定不可
です。

注2) ボディ材質
／口径：H,
J, K, L, M,
Nはブラケ
ットが付
いている
ため、XB
の選定不可
です。

電気オプションおよび、その他オプション、ブラケット／リード線向きにつきましては、P.21～23をご参照ください。

水用

VX212 弁形式：NC

サイズ/ 弁形式/ 流体	ボディ 材質/ 口径	電圧/ リード線取出し/ 電気オプション	その他 オプション	ブラケット 付
VX212	A	A	無記号	無記号
	B	B	A	XB
	C	C	B	
	D	D	C	
	E	E	D	
	F	F	E	
	H	M	F	
	J	N	G	
	K	P	H	
	L	Q	K	
	M	R	L	
	N	S	Z	
		T		
		U		
		V		
		W		
		Y		
		Z1A		
		Z1B		
		Z1C		
		Z1U		
		Z1D		
		Z1E		
		Z1K		
		Z1L		
		Z1M		
		Z1W		
		Z1N		
		Z1P		
		Z1Q		
		Z1R		
		Z1Y		
		Z1S		
		Z1T		
		Z2K		
		Z2L		
		Z2M		
		Z2N		
		Z2P		
		Z2Q		
		Z2R		
		Z2S		
		Z2W		
		Z2T		
		Z3A		
		Z3B		
		Z3C		
		Z3D		
		Z3E		
		Z3F		
		Z3G		
		Z3H		
		Z3V		
		Z3J		

VX222 弁形式：NC

サイズ/ 弁形式/ 流体	ボディ 材質/ 口径	電圧/ リード線取出し/ 電気オプション	その他 オプション	ブラケット 付
VX222	A	A	無記号	無記号
	B	B	A	XB
	D	C	B	
	E	D	C	
	H	E	D	
	J	F	E	
	L	M	F	
	M	N	G	
		P	H	
		Q	K	
		R	L	
		S	Z	
		T		
		U		
		V		
		W		
		Y		
		Z1A		
		Z1B		
		Z1C		
		Z1U		
		Z1D		
		Z1E		
		Z1K		
		Z1L		
		Z1M		
		Z1W		
		Z1N		
		Z1P		
		Z1Q		
		Z1R		
		Z1Y		
		Z1S		
		Z1T		
		Z2K		
		Z2L		
		Z2M		
		Z2N		
		Z2P		
		Z2Q		
		Z2R		
		Z2S		
		Z2W		
		Z2T		
		Z3A		
		Z3B		
		Z3C		
		Z3D		
		Z3E		
		Z3F		
		Z3G		
		Z3H		
		Z3V		
		Z3J		

VX232 弁形式：NC

サイズ/ 弁形式/ 流体	ボディ 材質/ 口径	電圧/ リード線取出し/ 電気オプション	その他 オプション	ブラケット 付
VX232	A	A	無記号	無記号
	B	B	A	XB
	C	C	B	
	D	D	C	
	E	E	D	
	F	F	E	
	G ^{注)}	M	F	
	H	N	G	
	J	P	H	
	K	Q	K	
	L	R	L	
	M	S	Z	
	N	T		
	P ^{注)}	U		
		V		
		W		
		Y		
		Z1A		
		Z1B		
		Z1C		
		Z1U		
		Z1D		
		Z1E		
		Z1K		
		Z1L		
		Z1M		
		Z1W		
		Z1N		
		Z1P		
		Z1Q		
		Z1R		
		Z1Y		
		Z1S		
		Z1T		
		Z2K		
		Z2L		
		Z2M		
		Z2N		
		Z2P		
		Z2Q		
		Z2R		
		Z2S		
		Z2W		
		Z2T		
		Z3A		
		Z3B		
		Z3C		
		Z3D		
		Z3E		
		Z3F		
		Z3G		
		Z3H		
		Z3V		
		Z3J		

注) ボディ材質
口径：G,
Pはブラケ
ット付の設
定がありま
せんので、
XBの選定不
可です。

仕様

空気用

中真空用

水用

油用

蒸気用

特殊オプション

構造図

外形寸法図

電気オプションおよび、その他オプション、ブラケット/リード線向きにつきましては、P.21~23をご参照ください。

VX21/22/23 Series

構造図／単体

通電時開形 (N.C.)

ボディ材質：Al, C37, SUS

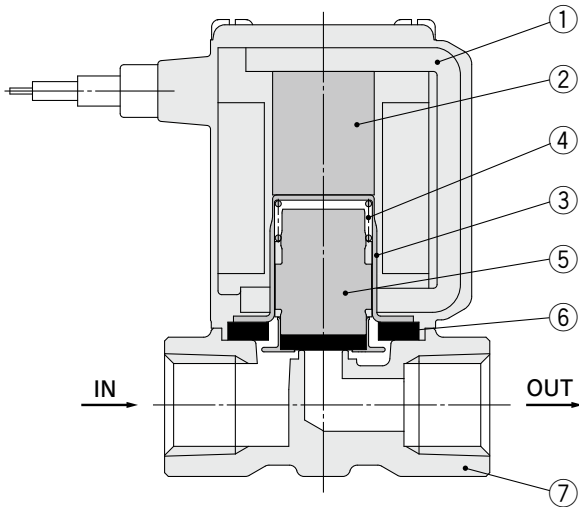

構成部品材質

番号	部品名	材質
1	ソレノイドコイル	Cu+Fe+樹脂
2	固定鉄心	Fe
3	チューブ	SUS
4	スプリング	SUS
5	可動鉄心Ass'y	NBR, FKM, SUS, PPS
6	パッキン	NBR, FKM
7	ボディ	Al, C37, SUS

ボディ材質：樹脂

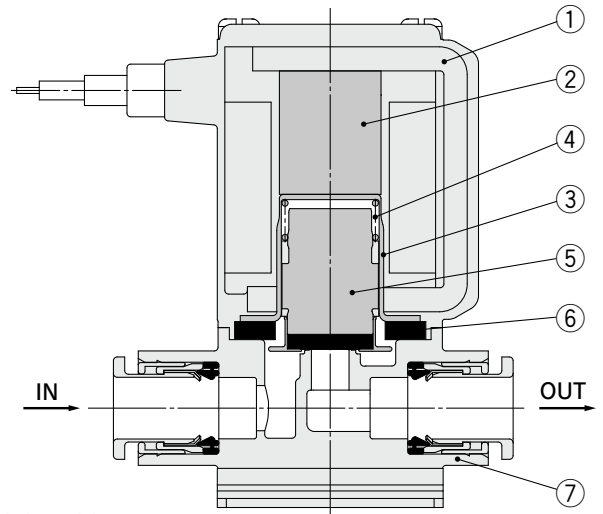

構成部品材質

番号	部品名	材質
1	ソレノイドコイル	Cu+Fe+樹脂
2	固定鉄心	Fe
3	チューブ	SUS
4	スプリング	SUS
5	可動鉄心Ass'y	NBR, FKM, SUS, PPS
6	パッキン	NBR, FKM
7	ボディ	樹脂 (PBT)

通電時閉形 (N.O.)

ボディ材質：Al, C37, SUS

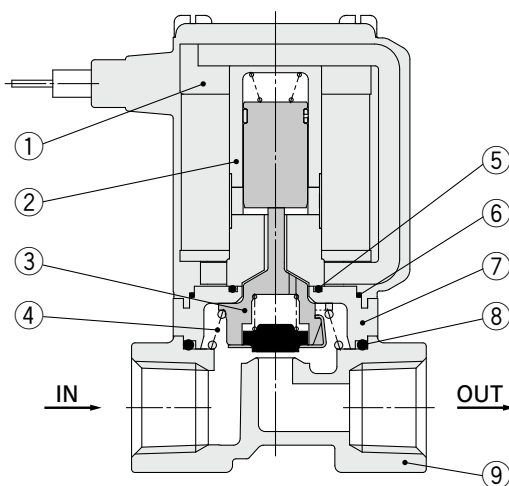

構成部品材質

番号	部品名	材質
1	ソレノイドコイル	Cu+Fe+樹脂
2	スリーブAss'y	SUS, 樹脂 (PPS)
3	プッシュロッドAss'y	樹脂 (PPS), SUS, NBR, FKM
4	スプリング	SUS
5	OリングA	NBR, FKM
6	OリングB	NBR, FKM
7	アダプタ	樹脂 (PPS)
8	OリングC	NBR, FKM
9	ボディ	Al, C37, SUS

ボディ材質：樹脂

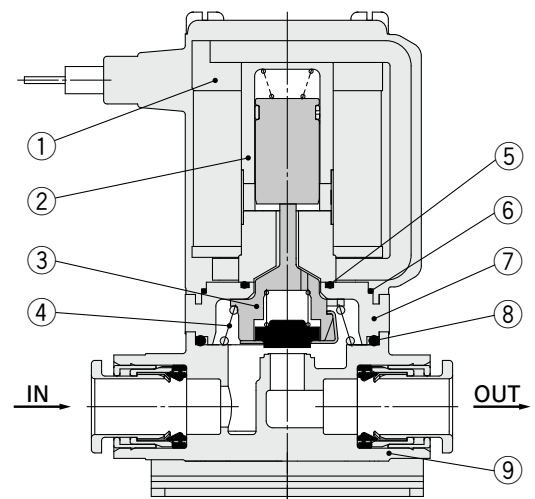

構成部品材質

番号	部品名	材質
1	ソレノイドコイル	Cu+Fe+樹脂
2	スリーブAss'y	SUS, 樹脂 (PPS)
3	プッシュロッドAss'y	樹脂 (PPS), SUS, NBR, FKM
4	スプリング	SUS
5	OリングA	NBR, FKM
6	OリングB	NBR, FKM
7	アダプタ	樹脂 (PPS)
8	OリングC	NBR, FKM
9	ボディ	樹脂 (PBT)

構造図／マニホールド

通電時開形 (N.C.)

ベース材質：Al

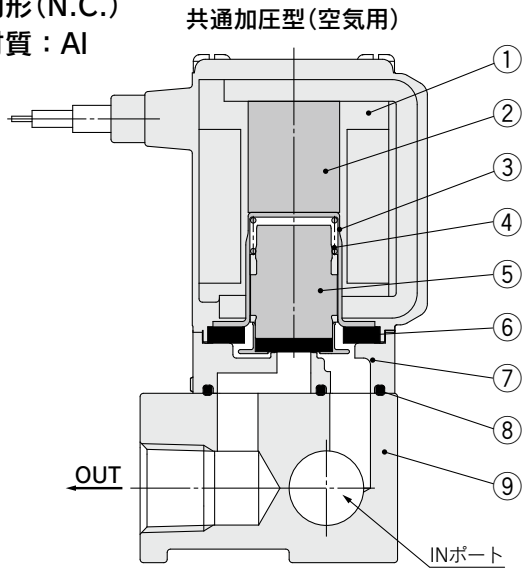

共通加圧型 (空気用)

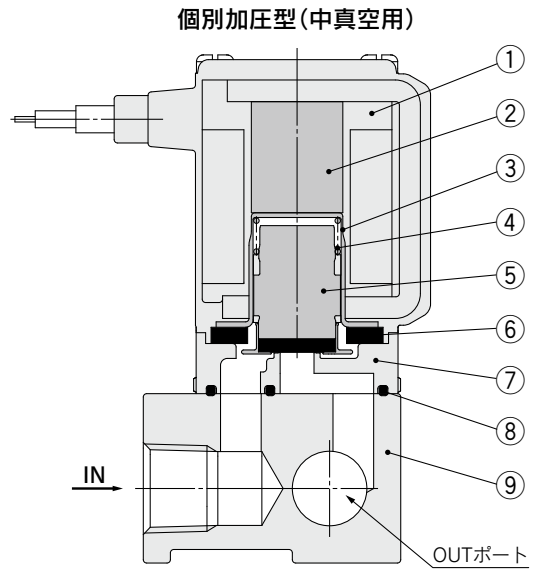

個別加圧型 (中真空用)

構成部品材質

番号	部品名	材質
1	ソレノイドコイル	Cu+Fe+樹脂
2	固定鉄心	Fe
3	チューブ	SUS
4	スプリング	SUS
5	可動鉄心Ass'y	NBR, FKM, SUS, PPS
6	パッキン	NBR, FKM
7	ボディ	樹脂 (PPS)
8	ガスケット	NBR, FKM
9	ベース	Al

通電時閉形 (N.O.)

ベース材質：Al

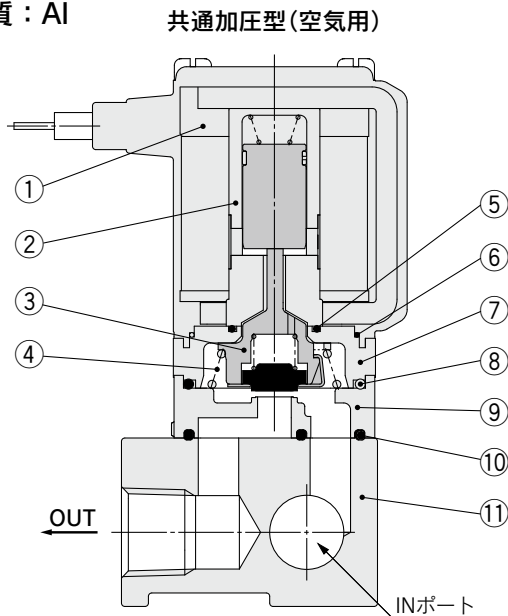

共通加圧型 (空気用)

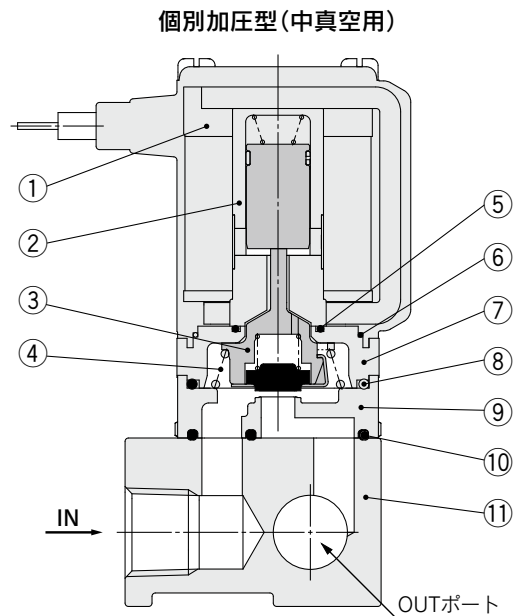

個別加圧型 (中真空用)

構成部品材質

番号	部品名	材質
1	ソレノイドコイル	Cu+Fe+樹脂
2	スリーブAss'y	SUS, 樹脂 (PPS)
3	プッシュロッドAss'y	樹脂 (PPS), SUS, NBR, FKM
4	スプリング	SUS
5	OリングA	NBR, FKM
6	OリングB	NBR, FKM

番号	部品名	材質
7	アダプタ	樹脂 (PPS)
8	OリングC	NBR, FKM
9	ボディ	樹脂 (PPS)
10	ガスケット	NBR, FKM
11	ベース	Al

仕様

空気用

中真空用

水用

油用

蒸気用

特殊オプション

構造図

外形寸法図

VX21/22/23 Series



空気用

外形寸法図／ボディ材質：Al

グロメット

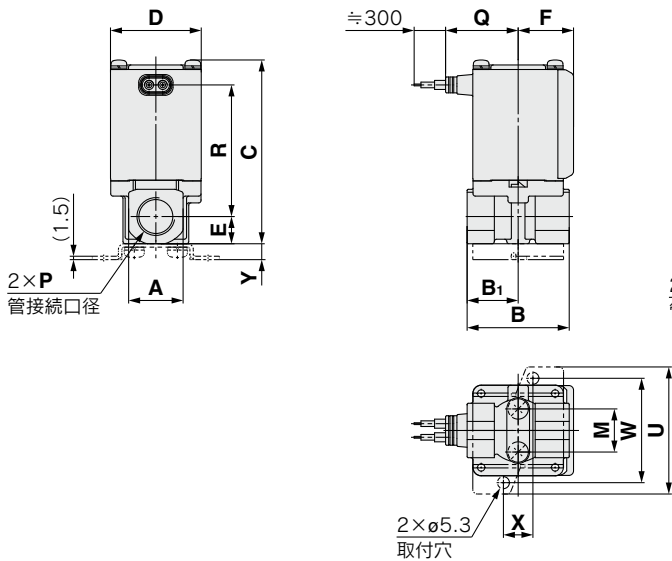

グロメット(サージ電圧保護回路付)

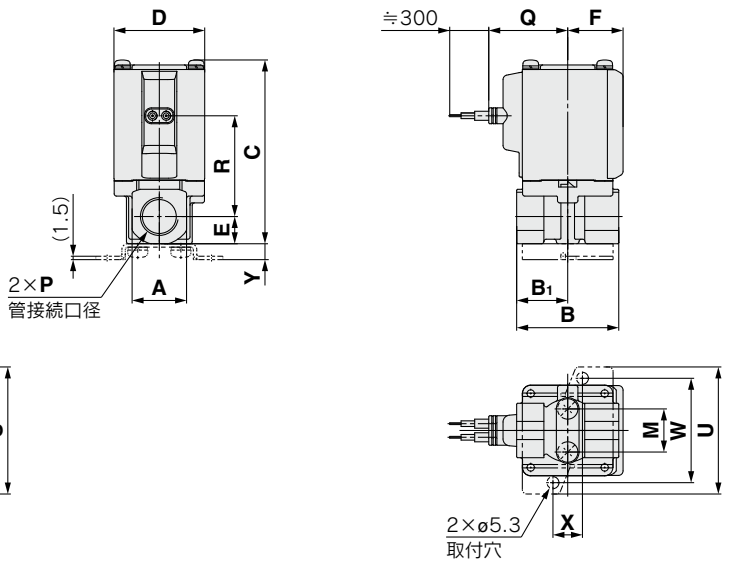

DIN形ターミナル

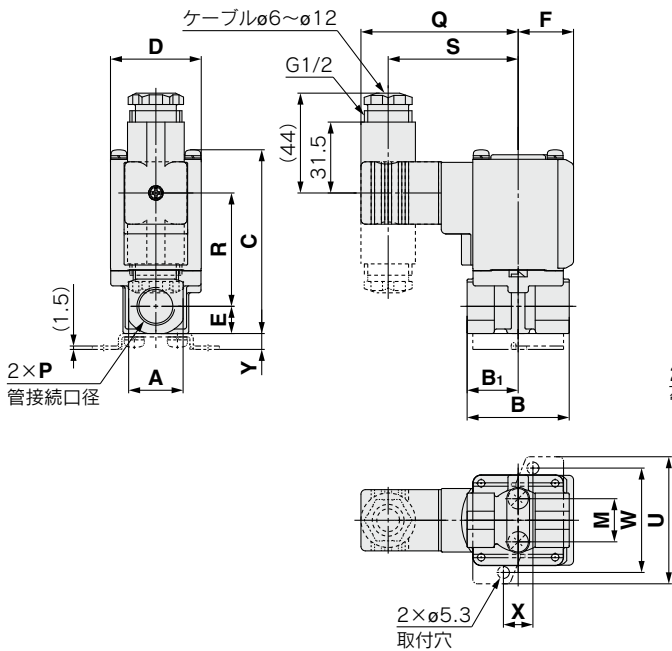

コンジットターミナル

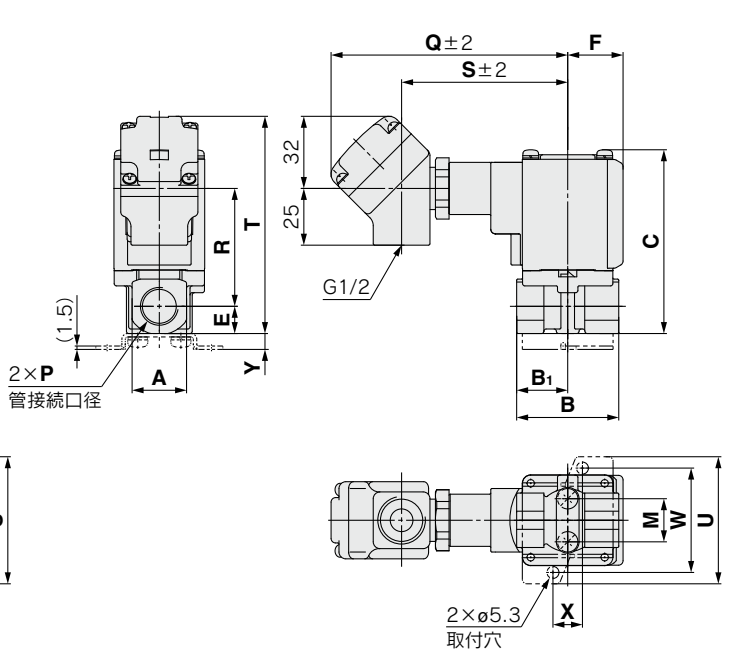

(mm)

サイズ	管接続口径 P	A	B	B ₁	C	D	E	F	ブラケット取付寸法				
									M	U	W	X	Y
1	1/8, 1/4	19	43	21	61 (67)	30	9.5	20	12.8	46	36	11	6
2	1/4, 3/8	24	45	22.5	76 (84)	35	12	22	19	56	46	13	7
3	1/4, 3/8	24	45	22.5	81 (89)	40	12	24.5	19	56	46	13	7
	1/2	30	50	25	86.5	40	15	24.5	—	—	—	—	—

サイズ	管接続口径 P	リード線取出方法										
		グロメット		グロメット (サージ電圧保護回路付)		DIN形ターミナル			コンジットターミナル			
		Q	R	Q	R	Q	R	S	Q	R	S	T
1	1/8, 1/4	27	42 (47.5)	30	28.5 (34)	64.5	34 (39.5)	52.5	99.5	36 (41.5)	68.5	77 (83)
2	1/4, 3/8	29.5	53.5 (61.5)	32.5	39.5 (47.5)	67	45 (53)	55	102	47 (55)	71	91 (99)
3	1/4, 3/8	32	58 (66)	35	44.5 (52.5)	69.5	50 (58)	57.5	104.5	52 (60)	73.5	96 (104)
	1/2	32	61	35	47.5	69.5	53	57.5	104.5	55	73.5	101.5

()内は通電時間形(N.O.)の寸法です。



外形寸法図／ボディ材質：Al

コンジット

平形ターミナルタイプ

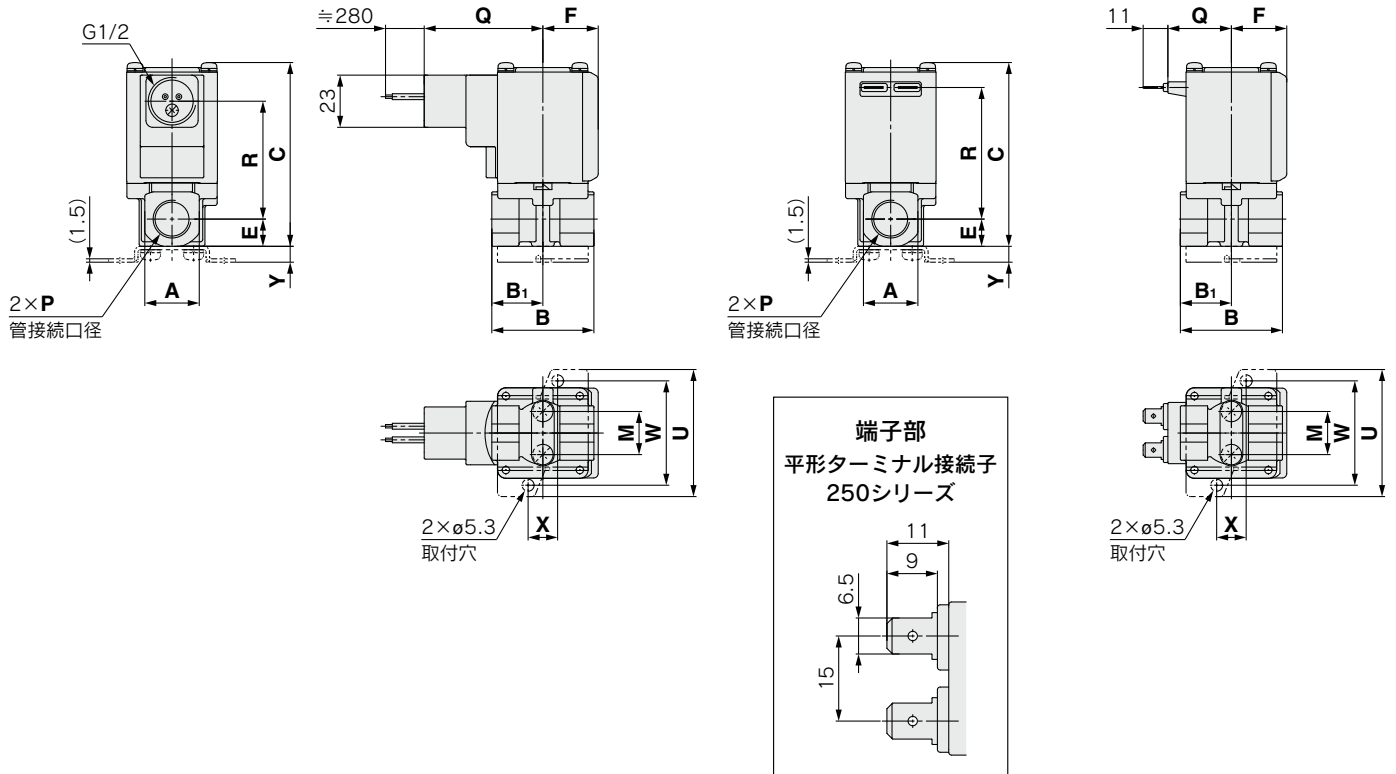

仕様

空気用

中真空用

水用

油用

蒸気用

特殊オプション

構造図

外形寸法図

サイズ	管接続口径 P	A	B	B ₁	C	D	E	F	ブラケット取付寸法				
									M	U	W	X	Y
1	1/8, 1/4	19	43	21	61 (67)	30	9.5	20	12.8	46	36	11	6
2	1/4, 3/8	24	45	22.5	76 (84)	35	12	22	19	56	46	13	7
3	1/4, 3/8	24	45	22.5	81 (89)	40	12	24.5	19	56	46	13	7
	1/2	30	50	25	86.5	40	15	24.5	—	—	—	—	—

サイズ	管接続口径 P	リード線取出方法			
		コンジット		平形ターミナルタイプ	
		Q	R	Q	R
1	1/8, 1/4	47.5	36 (41.5)	23	42 (47.5)
2	1/4, 3/8	50	47 (55)	25.5	53.5 (61.5)
3	1/4, 3/8	52.5	52 (60)	28	58 (66)
	1/2	52.5	55	28	61

()内は通電時閉形(N.O.)の寸法です。

VX21/22/23 Series



空気用

外形寸法図／ボディ材質：樹脂

グロメット

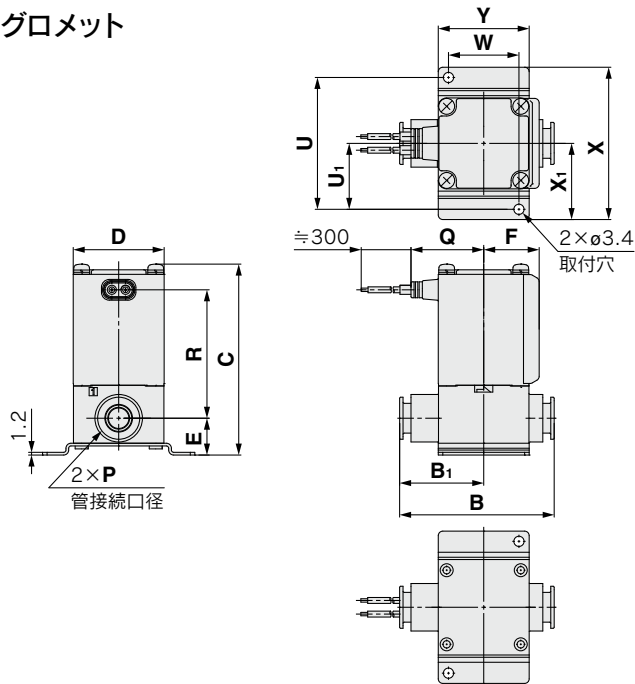

グロメット(サージ電圧保護回路付)

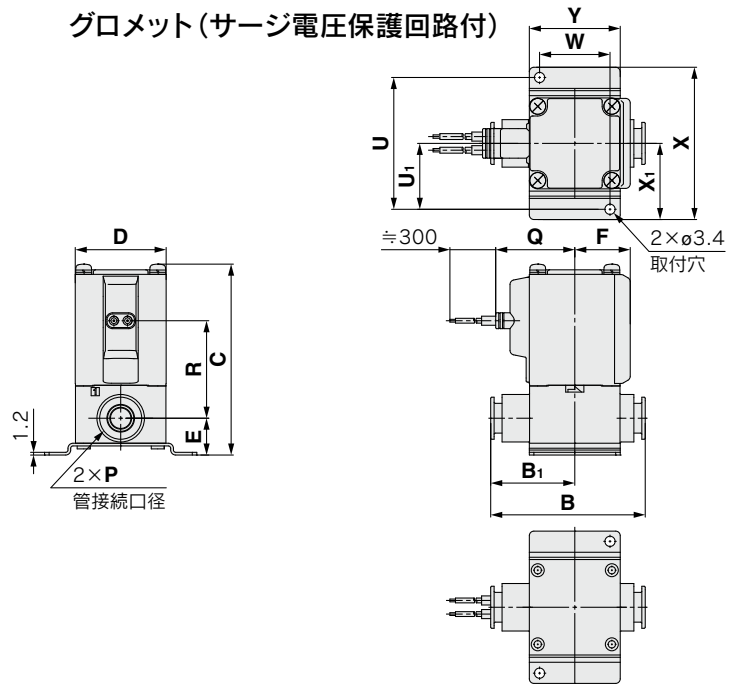

DIN形ターミナル

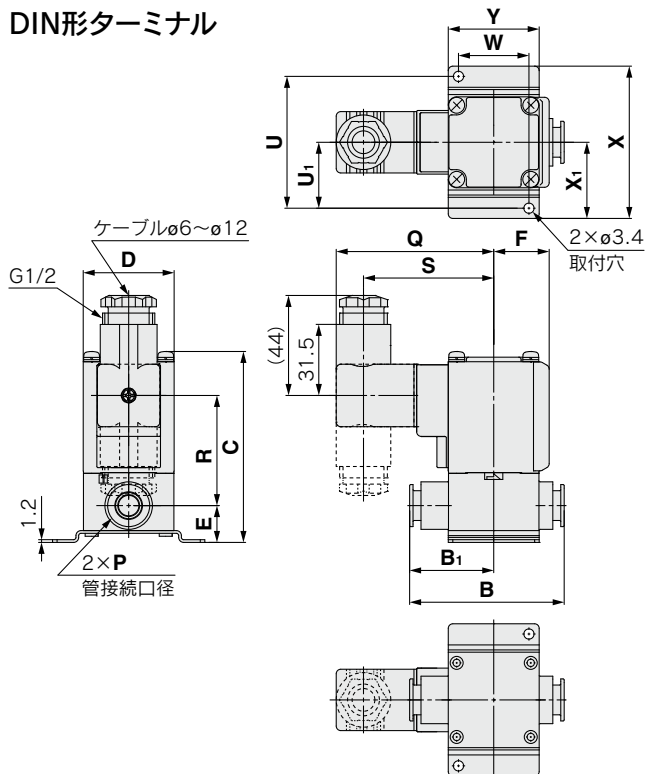

コンジットターミナル

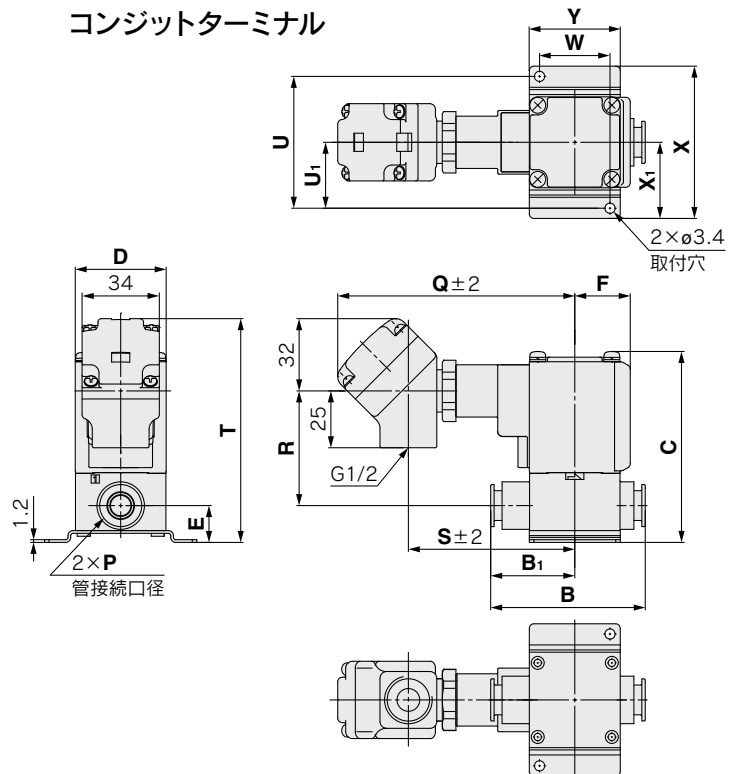

ワンタッチ管継手の取扱い、
適用チューブにつきましては、
P.48および「Best Pneumatics
No.⑥ ワンタッチ管継手KQ2
シリーズ」をご参照ください。
ワンタッチ管継手KQ2シリー
ズは当社ホームページからも
ダウンロードできます。
<http://www.smcworld.com>

サイズ	ワンタッチ 管継手P	B	B ₁	C	D	E	F	ブラケット取付寸法					
								U	U ₁	W	X	X ₁	Y
1	ø6, ø8	53.5	29	65.5(71.5)	30	13.5	20	45	22.5	22	52	26	30
2	ø8, ø10	66	36	76.5(84.5)	35	15	22	53	26.5	27	62	31	35
3	ø10, ø12	68	37	84(92)	40	16.5	24.5	58	29	31	67	33.5	40

サイズ	ワンタッチ 管継手P	リード線取出方法											
		グロメット		グロメット(サージ 電圧保護回路付)		DIN形ターミナル		コンジットターミナル					
		Q	R	Q	R	Q	R	S	Q	R	S	T	
1	ø6, ø8	27	42.5(48)	30	29(34.5)	64.5	34.5(40)	52.5	99.5	36.5(42)	68.5	81.5(87)	
2	ø8, ø10	29.5	51(59)	32.5	37(45)	67	43(50.5)	55	102	45(52.5)	71	91.5(99.5)	
3	ø10, ø12	32	56.5(64.5)	35	43(51)	69.5	48.5(56.5)	57.5	104.5	50.5(58.5)	73.5	98.5(106.5)	

()内は通電時閉形(N.O.)の寸法です。



外形寸法図／ボディ材質：樹脂

コンジット

平形ターミナル

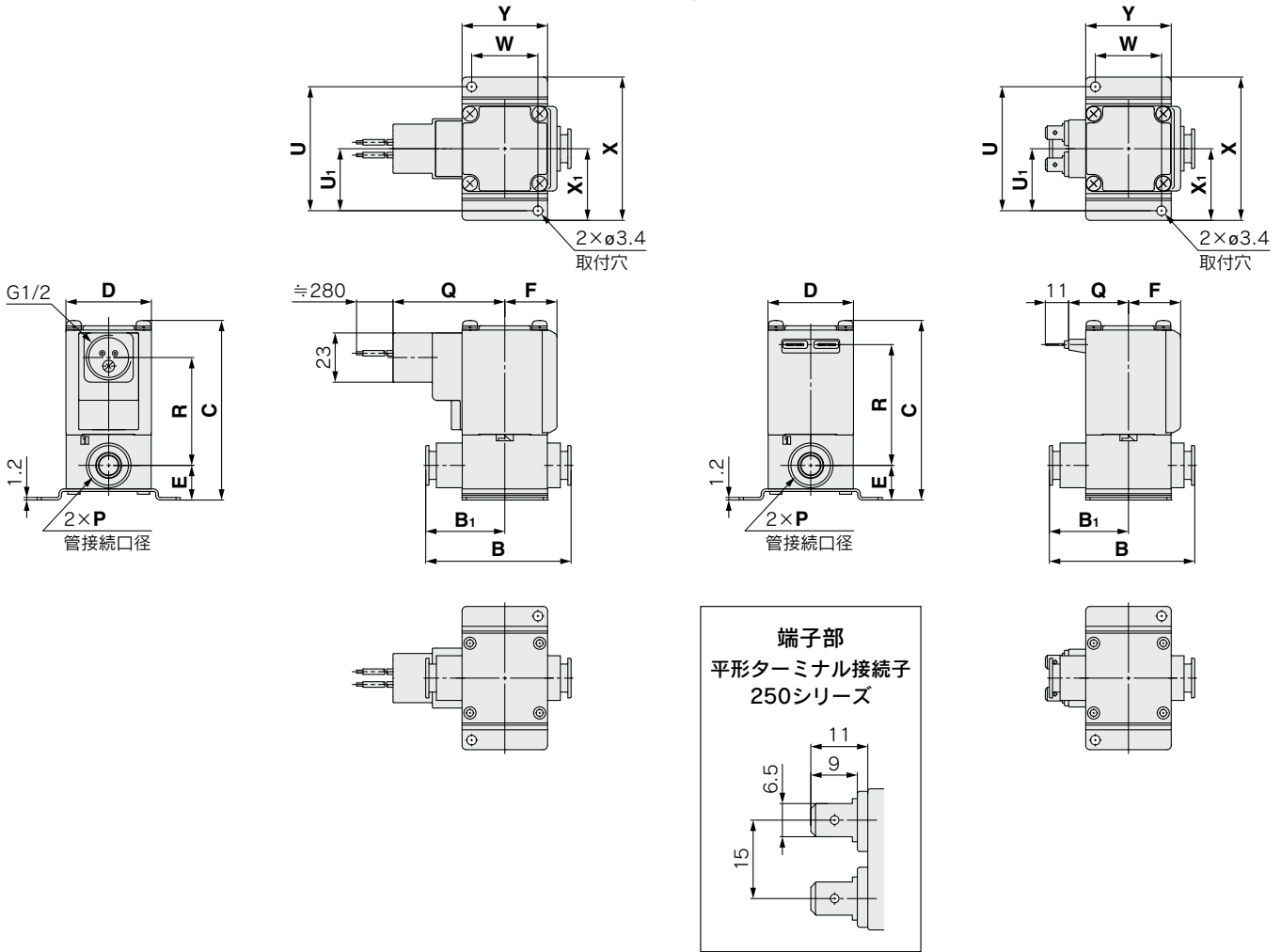

仕様

空気用

中真空用

水用

油用

蒸気用

(mm)

サイズ	ワンタッチ管継手P	B	B ₁	C	D	E	F	ブラケット取付寸法						リード線取出方法			
														コンジット		平形ターミナル	
								U	U ₁	W	X	X ₁	Y	Q	R	Q	R
1	φ6, φ8	53.5	29	65.5 (71.5)	30	13.5	20	45	22.5	22	52	26	30	47.5	36.5 (42)	23	42.5 (48)
2	φ8, φ10	66	36	76.5 (84.5)	35	15	22	53	26.5	27	62	31	35	50	45 (52.5)	25.5	51 (59)
3	φ10, φ12	68	37	84 (92)	40	16.5	24.5	58	29	31	67	33.5	40	52.5	50.5 (58.5)	28	56.5 (64.5)

()内は通電時閉形(N.O.)の寸法です。

特殊オプション

構造図

外形寸法図

VX21/22/23 Series



中真空・水・油用

外形寸法図／ボディ材質：C37、SUS

グロメット

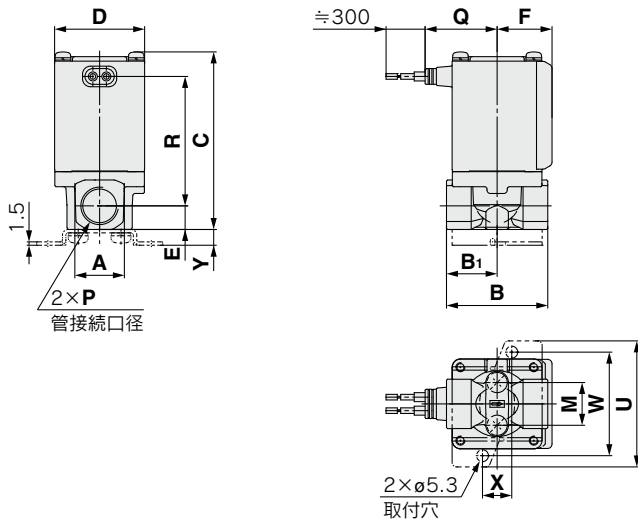

グロメット(サージ電圧保護回路付)

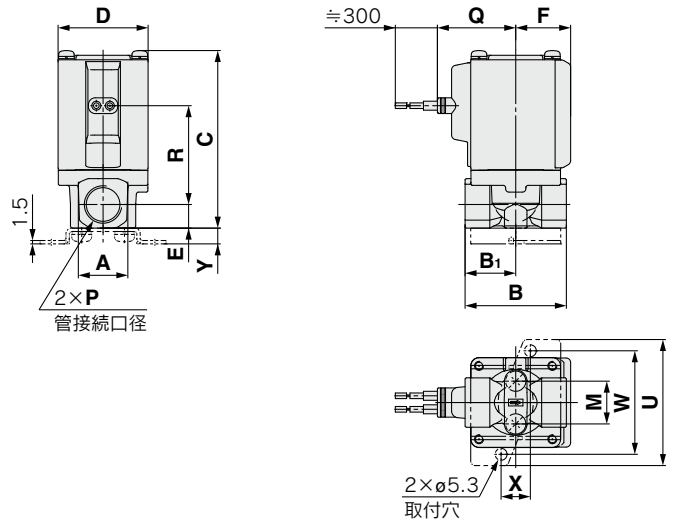

DIN形ターミナル

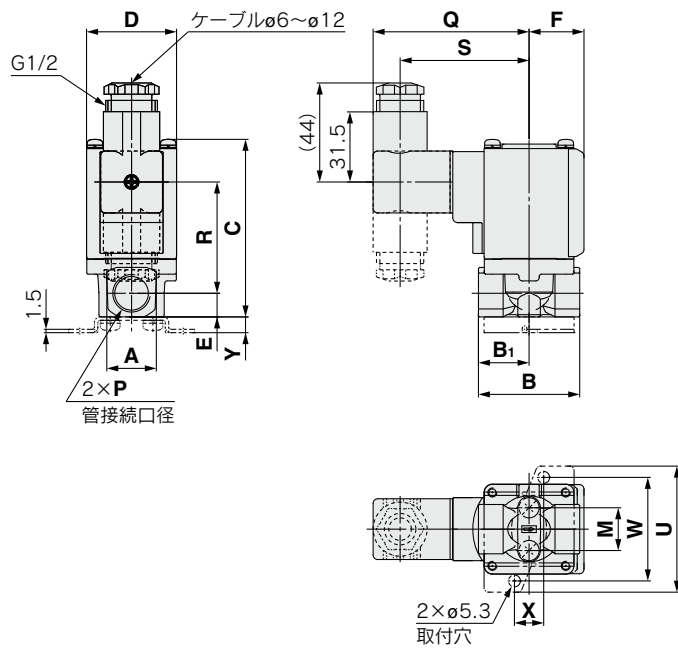

コンジットターミナル

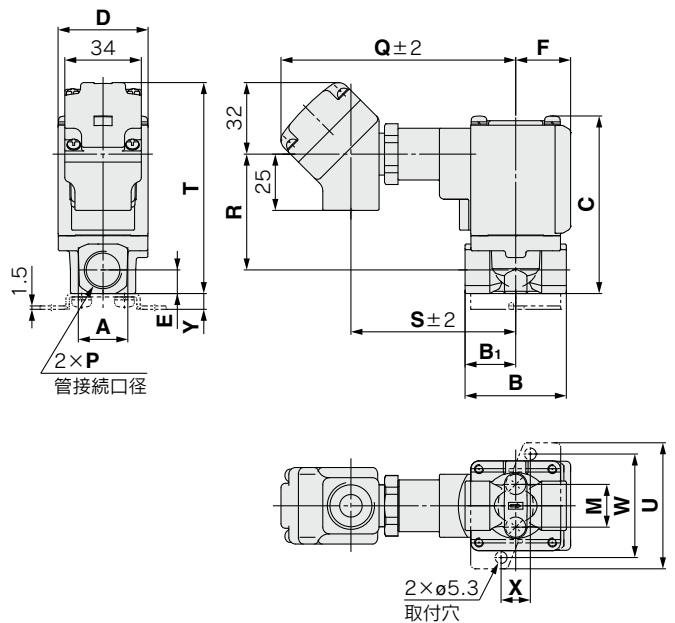

(mm)

サイズ	管接続口径 P	A	B	B ₁	C	D	E	F	ブラケット取付寸法				
									M	U	W	X	Y
1	1/8, 1/4	19	43	21	61 (67)	30	9.5	20	12.8	46	36	11	6
2	1/4, 3/8	22	45	22.5	74.5 (82.5)	35	10.5	22	19	56	46	13	7
3	1/4, 3/8	22	45	22.5	79 (87)	40	10.5	24.5	19	56	46	13	7
	1/2	29.5	50	25	85.5	40	14	24.5	—	—	—	—	—

サイズ	管接続口径 P	リード線取出方法											
		グロメット		グロメット (サージ電圧保護回路付)		DIN形ターミナル			コンジットターミナル				
		Q	R	Q	R	Q	R	S	Q	R	S	T	
1	1/8, 1/4	27	42 (47.5)	30	28.5 (34)	64.5	34 (39.5)	52.5	99.5	36 (41.5)	68.5	77 (83)	
2	1/4, 3/8	29.5	53.5 (61.5)	32.5	39.5 (47.5)	67	45 (53)	55	102	47 (55)	71	89.5 (97.5)	
3	1/4, 3/8	32	57.5 (65.5)	35	44 (52)	69.5	49.5 (57.5)	57.5	104.5	51.5 (59.5)	73.5	94 (102)	
	1/2	32	61	35	47.5	69.5	53	57.5	104.5	55	73.5	100.5	

()内は通電時閉形(N.O.)の寸法です。



外形寸法図／ボディ材質：C37、SUS

コンジット

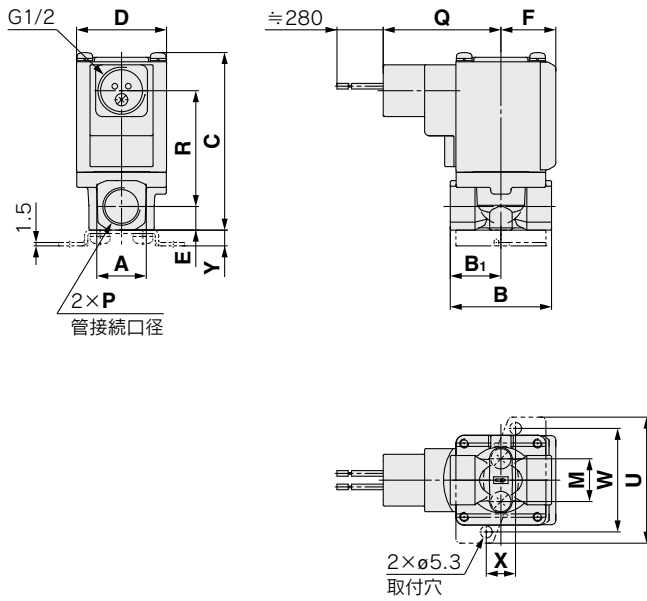

平形ターミナル

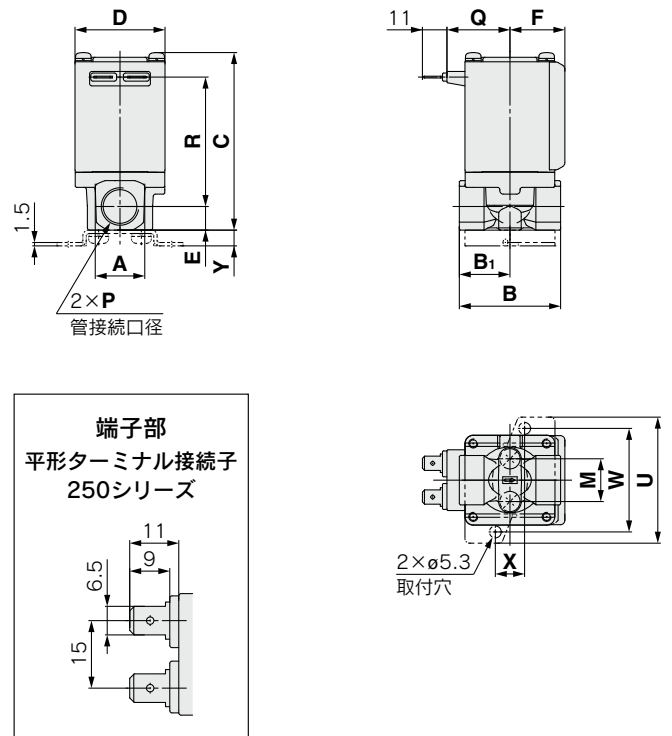

仕様

空気用

中真空用

水用

油用

蒸気用

特殊オプション

構造図

外形寸法図

(mm)

サイズ	管接続口径 P	A	B	B ₁	C	D	E	F	ブラケット取付寸法				
									M	U	W	X	Y
1	1/8, 1/4	19	43	21	61 (67)	30	9.5	20	12.8	46	36	11	6
2	1/4, 3/8	22	45	22.5	74.5 (82.5)	35	10.5	22	19	56	46	13	7
3	1/4, 3/8	22	45	22.5	79 (87)	40	10.5	24.5	19	56	46	13	7
	1/2	29.5	50	25	85.5	40	14	24.5	—	—	—	—	—

サイズ	管接続口径 P	リード線取出方法			
		コンジット		平形ターミナル	
		Q	R	Q	R
1	1/8, 1/4	47.5	36 (41.5)	23	42 (47.5)
2	1/4, 3/8	50	47 (55)	25.5	53.5 (61.5)
3	1/4, 3/8	52.5	51.5 (59.5)	28	57.5 (65.5)
	1/2	52.5	55	28	61

()内は通電時閉形(N.O.)の寸法です。

VX21/22/23 Series



外形寸法図／ボディ材質：C37、SUS

グロメット

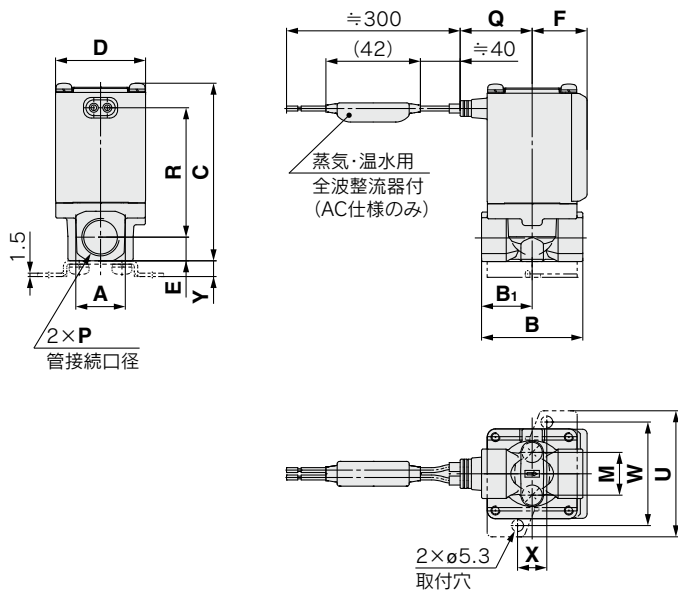

コンジッターミナル

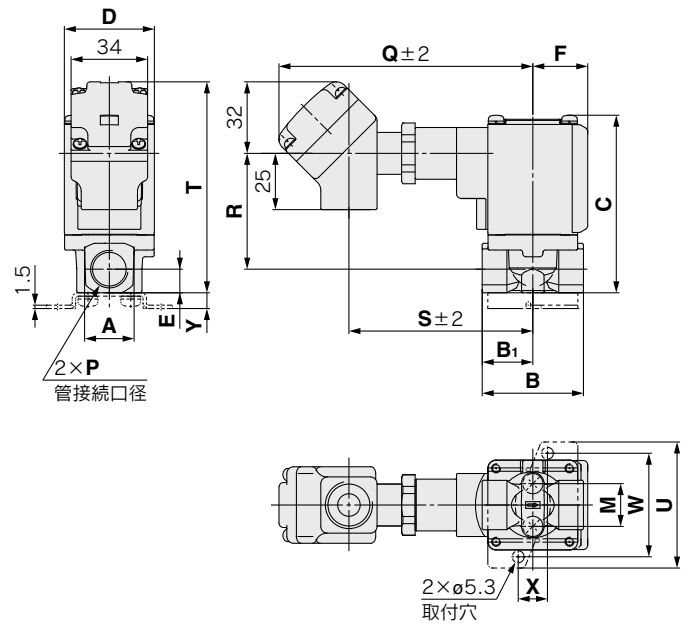

コンジット

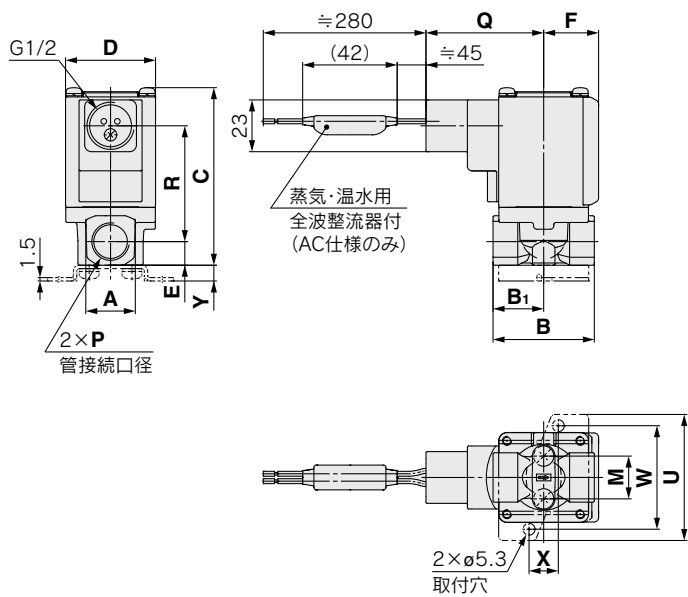

DIN形ターミナル

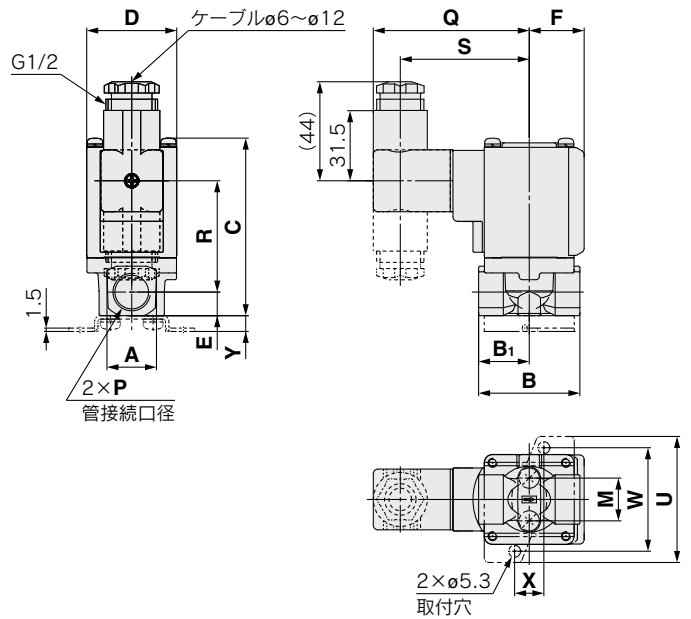

サイズ	管接続口径 P	A	B	B ₁	C	D	E	F	ブラケット取付寸法 (mm)				
									M	U	W	X	Y
1	1/8, 1/4	19	43	21	61(67)	30	9.5	20	12.8	46	36	11	6
2	1/4, 3/8	22	45	22.5	74.5(82.5)	35	10.5	22	19	56	46	13	7
3	1/4, 3/8	22	45	22.5	79(87)	40	10.5	24.5	19	56	46	13	7
	1/2	29.5	50	25	85.5	40	14	24.5	—	—	—	—	—
サイズ	管接続口径 P	リード線取出方法											
		グロメット			コンジッターミナル				コンジット		DIN形ターミナル		
		Q	R	Q	R	S	T	Q	R	Q	R	S	
1	1/8, 1/4	27	42(47.5)	108	36(41.5)	77	77(83)	47.5	36(41.5)	64.5	34(39.5)	52.5	
2	1/4, 3/8	29.5	53.5(61.5)	110.5	47(55)	79.5	89.5(97.5)	50	47(55)	67	45(53)	55	
3	1/4, 3/8	32	57.5(65.5)	113	51.5(59.5)	82	94(102)	52.5	51.5(59.5)	69.5	49.5(57.5)	57.5	
	1/2	32	61	113	55	82	100.5	52.5	55	69.5	53	57.5	

()内は通電時閉形(N.O.)の寸法です。
蒸気・温水用に、平形ターミナルの設定はありません。

直動形2ポートソレノイドバルブ VX21/22/23 Series

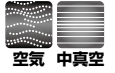

空気 中真空

外形寸法図／マニホールド／ベース材質：AI

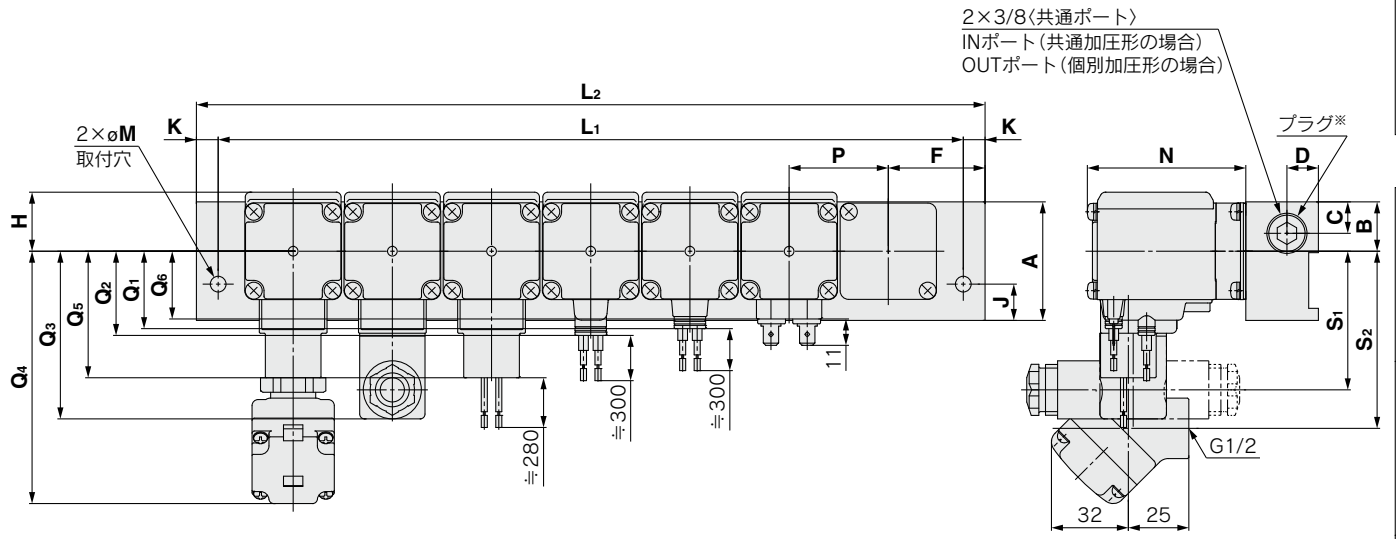

※D側ポートにはプラグはつきません。

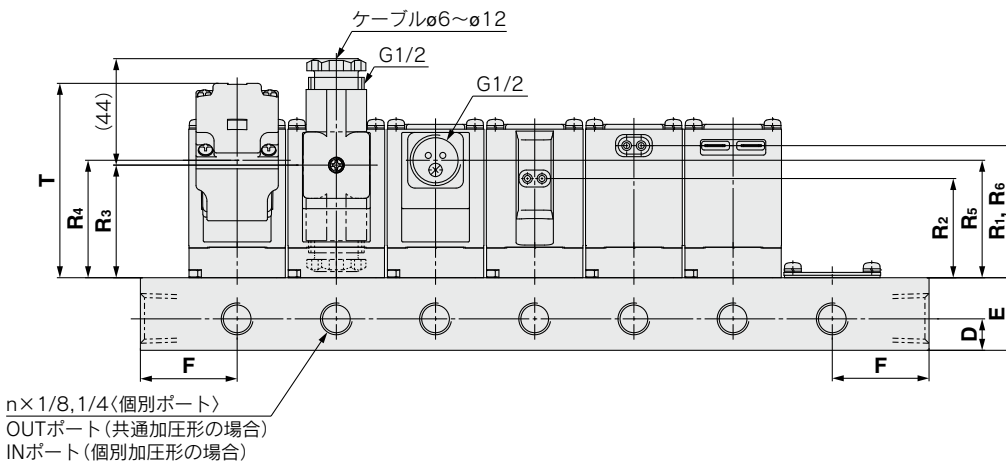
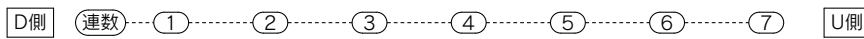

n×1/8, 1/4 (個別ポート)
OUTポート (共通加圧形の場合)
INポート (個別加圧形の場合)

(mm)

サイズ	寸法	n(連数)								
		2	3	4	5	6	7	8	9	10
1	L ₁	86	122	158	194	230	266	302	338	374
	L ₂	100	136	172	208	244	280	316	352	388
2	L ₁	90	126	162	198	234	270	306	342	378
	L ₂	108	144	180	216	252	288	324	360	396
3	L ₁	103	144	185	226	267	308	349	390	431
	L ₂	121	162	203	244	285	326	367	408	449

サイズ	A	B	C	D	E	F	H	J	K	M	N	P
1	38	15.5	10.5	11	25	32	20	12	7	6.5	50.5(56.5)	36
2	49	18	13	13	30	36	22	15	9	8.5	60.5(68.5)	36
3	49	20.5	13	13	30	40	24.5	15	9	8.5	65.5(73.5)	41

サイズ	グローメット		グローメット(サージ電圧保護回路付)		DIN形ターミナル*			コンジットターミナル				コンジット		平形ターミナル	
	Q ₁	R ₁	Q ₂	R ₂	Q ₃	R ₃	S ₁	Q ₄	R ₄	S ₂	T	Q ₅	R ₅	Q ₆	R ₆
1	27	40.5(46.5)	30	27(33)	64.5	32.5(38.5)	52.5	99.5	34.5(40.5)	68.5	66.5(72)	47.5	34.5(40.5)	23	40.5(46.5)
2	29.5	49.5(57.5)	32.5	36(44)	67	41.5(49.5)	55	102	43.5(51.5)	71	75.5(83.5)	50	43.5(51.5)	25.5	49.5(57.5)
3	32	54.5(63)	35	41(49)	69.5	46.5(54.5)	57.5	104.5	48.5(56.5)	73.5	80.5(89.5)	52.5	48.5(56.5)	28	54.5(63)

()内は通電時閉形(N.O.)の寸法です。

※DIN形ターミナルを下向きでご使用の際は電線と配管の干渉にご注意ください。

仕様

空気用

中真空用

水用

油用

蒸気用

特殊オプション

構造図

外形寸法図

VX21/22/23 Series



空気・中真空・水・油・蒸気用

交換部品

● DINコネクタ品番

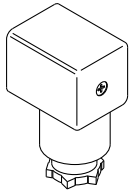

〈B種コイル用〉

電気オプション	定格電圧	コネクタ品番
なし	DC24V	C18312G6GCU
	DC12V	
	AC100V	
	AC110V	
	AC200V	
	AC220V	
	AC230V	
	AC240V	
	AC24V	
	AC48V	
ランプ付	DC24V	GDM2A-L5
	DC12V	GDM2A-L6
	AC100V	GDM2A-L1
	AC110V	GDM2A-L1
	AC200V	GDM2A-L2
	AC220V	GDM2A-L2
	AC230V	GDM2A-L2
	AC240V	GDM2A-L2
	AC24V	GDM2A-L5
	AC48V	GDM2A-L15

〈H種コイル用〉

電気オプション	定格電圧	コネクタ品番
なし	DC24V	GDM2A-G-S5
	AC100V	GDM2A-R
	AC110V	
	AC200V	
	AC220V	
	AC230V	
	AC240V	
	AC24V	
AC48V		
ランプ付	DC24V	GDM2A-G-Z5
	AC100V	GDM2A-R-L1
	AC110V	GDM2A-R-L1
	AC200V	GDM2A-R-L2
	AC220V	GDM2A-R-L2
	AC230V	GDM2A-R-L2
	AC240V	GDM2A-R-L2
	AC24V	GDM2A-R-L5
AC48V	GDM2A-R-L5	

※ご使用のコイル絶縁の種類にあったDINコネクタをご選定ください。

● DINコネクタ用ガスケット品番

VCW20-1-29-1 (B種コイル用)

VCW20-1-29-1-F (H種コイル用)

● 平形ターミナル用リード線Ass'y (2本セット)

VX021S-1-16FB

● ブラケットAss'y品番 (金属ボディ用)

VX02 N-12A

1	VX2 $\frac{1}{4}$ □□用
2	VX2 $\frac{2}{5}$ □□用
	VX2 $\frac{3}{6}$ □□用

※ブラケットAss'yは取付ねじ2本付です。

※標準品のボディ底面にはブラケットを取付けるめねじがありません。

XNB□を選定してください。

VX21/22/23 Series 用語説明

圧力用語

- ①**最高作動圧力差**
作動上許容できる最高の圧力差(1次側圧力と2次側圧力の差)を示します。2次側圧力が0MPaの場合は、最高使用圧力となります。
- ②**最低作動圧力差**
主弁が安定して作動する為に必要な最低の圧力差(1次側圧力と2次側圧力の差)を示します。
- ③**最高システム圧力**
管路内に加えられる最高圧力を示します。(ライン圧力)
〔電磁弁部の圧力差は最高作動圧力差以下にする必要があります〕
- ④**耐圧**
規定圧力(静圧)にて1分間保持し、使用圧力範囲内に復帰したとき、性能の低下をもたらさずに耐えなければならない圧力。
〔規定の条件下における値〕

電気用語

- ①**皮相電力(VA)**
電圧(V)と電流(A)の積。消費電力(W)との関係は、ACの場合 $W = V \cdot A \cdot \cos \theta$ 、DCの場合は $W = V \cdot A$ となります。
注) $\cos \theta$ は力率を示します。 $\cos \theta \approx 0.9$
- ②**サージ電圧**
電源を遮断する事により、遮断部で瞬間的に発生する高電圧。
- ③**保護等級**
『JIS C 0920：電気機械器具の防水試験および固形物の侵入に対する保護等級』に定められた等級。
各機種の保護等級をご確認願います。

IP -
第1特性 ● 第2特性

●第1特性 固形異物の侵入に対する保護等級

0	無保護
1	50[mm]より大きい固形物に対して保護しているもの
2	12[mm]より大きい固形物に対して保護しているもの
3	2.5[mm]より大きい固形物に対して保護しているもの
4	1.0[mm]より大きい固形物に対して保護しているもの
5	防塵
6	耐塵

●第2特性 水の浸入に対する保護等級

0	無保護	—
1	鉛直から落ちてくる水滴によって有害な影響のないもの	防滴Ⅰ形
2	鉛直から15度の範囲で落ちてくる水滴によって有害な影響のないもの	防滴Ⅱ形
3	鉛直から60度の降雨によって有害な影響のないもの	防雨形
4	いかなる方向からの水の飛まつをうけても有害な影響をうけないもの	防まつ形
5	いかなる方向からの水の直接噴流をうけても有害な影響をうけないもの	防噴流形
6	いかなる方向からの水の直接噴流をうけても内部に水が入らないもの	耐水形
7	定められた条件で水中に没しても内部に水が入らないもの	防浸形
8	指定圧力の水中に常時没して使用できるもの	水中形

例) IP65：耐塵形・防噴流形

『防噴流形』は定められた方法で3分間水を放出し、機器の内部に正常な動作を阻害するような浸水がないことを意味します。常時水滴がかかる環境では使用できませんので、適切な防護対策を施してください。

その他

- ①**材質**
NBR：ニトリルゴム
FKM：フッ素ゴム
EPDM：エチレン・プロピレンゴム
- ②**禁油処理**
流体接触部部品の脱脂洗浄を意味します。
- ③**流路記号**
JIS記号では(□□□□)弁閉時、INとOUTはブロック状態(≡)となっておりませんが、“ポート2の圧力>ポート1の圧力”の場合、流体をブロックすることはできません。

平形ターミナルについて

平形ターミナル・モールドコイルの電気接続部サイズ

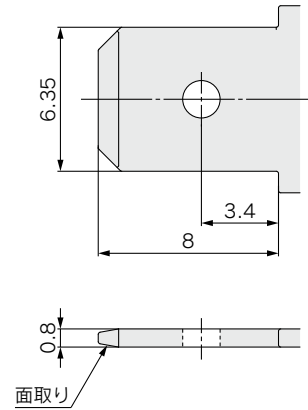

VX21/22/23 Series

電磁弁流量特性

(流量特性の表示方法)

1. 流量特性の表示

電磁弁などの機器の仕様欄における流量特性の表示は、表1によります。

表1. 流量特性の表示

対象機器	国際規格による表示	他の表示	準拠規格
空気圧用機器	C, b	—	ISO 6358:1989 JIS B 8390:2000
	—	S	JIS B 8390:2000 機器: JIS B 8373, 8374, 8375, 8379, 8381
	—	C_v	ANSI/(NFPA) T3.21.3:1990
プロセス流体用機器	A_v	—	IEC60534-2-3:1997 JIS B 2005:1995
	—	C_v	機器: JIS B 8471, 8472, 8473

2. 空気圧用機器

2.1 国際規格による表示

(1) 準拠規格

ISO 6358:1989 : Pneumatic fluid power-Components using compressible fluids-Determination of flow-rate characteristics

JIS B 8390:2000 : 空気圧-圧縮性流体用機器-流量特性の試験方法

(2) 流量特性の定義

音速コンダクタンス C と臨界圧力比 b の対によって、流量特性を表示します。

音速コンダクタンス C : チョーク流れ状態の機器の通過質量流量を、上流絶対圧力と標準状態の密度の積で割った値。(sonic conductance)

臨界圧力比 b : この値より小さいとチョーク流れになる圧力比(下流圧力/上流圧力)。(critical pressure ratio)

チョーク流れ : 上流圧力が下流圧力に対して高く、機器のある部分で速度が音速に達している流れ。気体の質量流量は上流圧力に比例し、下流圧力には依存しない。(choked flow)

亜音速流れ : 臨界圧力比以上における流れ。(subsonic flow)

標準状態 : 温度20℃、絶対圧力0.1MPa (= 100kPa = 1bar)、相対湿度65%の空気の状態。空気量の単位の後には略号(ANR)をつけて表記する。(standard reference atmosphere)

準拠規格 : ISO 8778:1990 Pneumatic fluid power-Standard reference atmosphere, JIS B 8393:2000 : 空気圧-標準参考空気

(3) 流量計算式

実用単位により次のように表されます。

$$\frac{P_2+0.1}{P_1+0.1} \leq b \text{ のとき、チョーク流れ}$$

$$Q = 600 \times C(P_1+0.1) \sqrt{\frac{293}{273+t}} \dots\dots\dots (1)$$

$$\frac{P_2+0.1}{P_1+0.1} > b \text{ のとき、亜音速流れ}$$

$$Q = 600 \times C(P_1+0.1) \sqrt{1 - \left[\frac{P_2+0.1}{P_1+0.1} - b \right]^2} \sqrt{\frac{293}{273+t}} \dots\dots\dots (2)$$

Q : 空気流量 [dm³/min (ANR)]、SI単位のdm³(立方デシメートル)は、L(リットル)で表してもよいことになっています。1dm³=1L。

C : 音速コンダクタンス [$\text{dm}^3/(\text{s}\cdot\text{bar})$]

b : 臨界圧力比 [-]

P_1 : 上流圧力 [MPa]

P_2 : 下流圧力 [MPa]

t : 温度 [$^{\circ}\text{C}$]

注) 亜音速流れの式は楕円近似曲線です。

流量特性線図を図1に示します。詳しくは、当社の「省エネプログラム」をご利用ください。

例)

$C=2$ [$\text{dm}^3/(\text{s}\cdot\text{bar})$]、 $b=0.3$ の電磁弁で $P_1=0.4$ [MPa]、 $P_2=0.3$ [MPa]、 $t=20$ [$^{\circ}\text{C}$]のときの空気流量を求める。

$$\text{式(1)より最大流量} = 600 \times 2 \times (0.4 + 0.1) \times \sqrt{\frac{293}{273 + 20}} = 600 [\text{dm}^3/\text{min (ANR)}]$$

$$\text{圧力比} = \frac{0.3 + 0.1}{0.4 + 0.1} = 0.8$$

図1より圧力比0.8で $b=0.3$ の流量比を読み取ると0.7。

流量 = 最大流量 \times 流量比 = $600 \times 0.7 = 420$ [$\text{dm}^3/\text{min (ANR)}$]となる



図1.流量特性線図

(4) 試験方法

図2に示す試験回路に供試機器を配管接続し、上流圧力を0.3MPaを下回らない一定値に維持しつつ、まず飽和する最大流量を測定します。次いでこの流量の80%、60%、40%、20%点の流量と上流圧力、下流圧力を測定します。

そして、この最大流量から音速コンダクタンス C を算出します。また他の各データを亜音速流れの式に代入して b を算出し、その平均値から臨界圧力比 b を求めます。

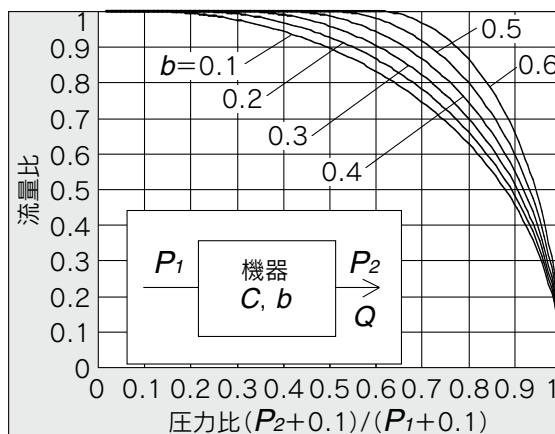

図2. ISO6358, JIS B 8390 の試験回路

VX21/22/23 Series

2.2有効断面積S

(1) 準拠規格

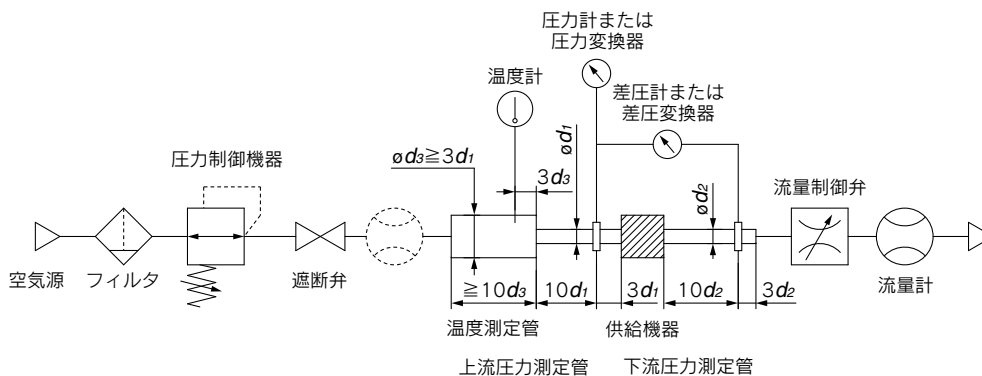
JIS B 8390:2000：空気圧-圧縮性流体用機器-流量特性の試験方法

機器規格：JIS B 8373：空気圧用2ポート電磁弁

JIS B 8374：空気圧用3ポート電磁弁

JIS B 8375：空気圧用4ポート、5ポート電磁弁

JIS B 8379：空気圧用消音器

JIS B 8381：空気圧用たわみ管の管継手

(2) 流量特性の定義

有効断面積S：空気タンクに取付けた機器からチョーク流れの状態では圧縮空気を放出したとき、空気タンク内の圧力変化から計算で導いた摩擦や縮流のない理想的な絞りの断面積。音速コンダクタンスCと同じ「流れやすさ」を代表する概念です。(effective area)

(3) 流量計算式

$\frac{P_2+0.1}{P_1+0.1} \leq 0.5$ のとき、**チョーク流れ**

$$Q = 120 \times S (P_1 + 0.1) \sqrt{\frac{293}{273 + t}} \dots\dots\dots (3)$$

$\frac{P_2+0.1}{P_1+0.1} > 0.5$ のとき、**亜音速流れ**

$$Q = 240 \times S \sqrt{(P_2 + 0.1) (P_1 - P_2)} \sqrt{\frac{293}{273 + t}} \dots\dots\dots (4)$$

音速コンダクタンスCとの換算：

$$S = 5.0 \times C \dots\dots\dots (5)$$

Q：空気流量[dm³/min(ANR)]、SI単位のdm³(立方デシメートル)は、L(リットル)で表してもよいことになっています。1dm³=1L。

S：有効断面積[mm²]

P₁：上流圧力[MPa]

P₂：下流圧力[MPa]

t：温度[°C]

注) 亜音速流れの式(4)は、臨界圧力比bが不明の機器にのみ適用されます。音速コンダクタンスCによる式(2)において、b=0.5の場合と同一の式です。

(4) 試験方法

図3に示す試験回路に供試機器を配管接続し、0.6MPaを下回らない一定圧力(0.5MPa)に圧縮空気が充填された空気タンクから、空気タンク内圧力が0.25MPa(0.2MPa)に下がるまで空気を大気に放出します。この時の放出時間と定常値になるまで放置した後の空気タンク内の残存圧力を測定し、次の式により有効断面積Sを算出します。空気タンクの容積は供試機器の有効断面積に対応して規定の範囲で選定します。

JIS B 8373, 8374, 8375, 8379, 8381の場合、圧力値はカッコ内、式の係数は12.9です。

$$S = 12.1 \frac{V}{t} \log_{10} \left(\frac{P_s + 0.1}{P + 0.1} \right) \sqrt{\frac{293}{T}} \dots\dots\dots (6)$$

S：有効断面積[mm²]

V：空気タンク容積[dm³]

t：放出時間[s]

P_s：放出前の空気タンク内圧力[MPa]

P：放出後の空気タンク内残存圧力[MPa]

T：放出前の空気タンク内温度[K]



図3. JIS B 8390 の試験回路

2.3 容量係数 C_v 値

アメリカ規格ANSI/(NFPA)T3.21.3:1990:Pneumatic fluid power-Flow rating test procedure and reporting method-For fixed orifice components

は、ISO6358と類似する試験回路における試験により、容量係数 (flow coefficient) C_v 値を次の式で定義しています。

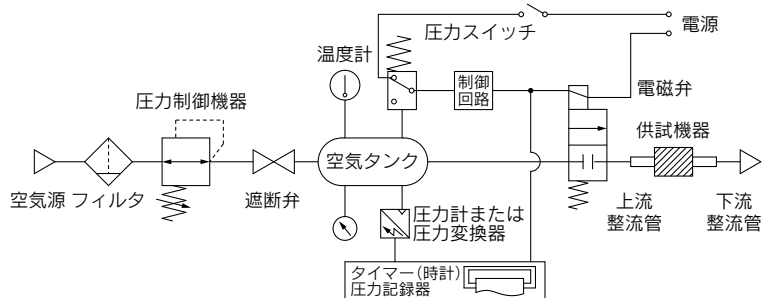
$$C_v = \frac{Q}{114.5 \sqrt{\frac{\Delta P (P_2 + P_a)}{T_1}}} \dots\dots\dots (7)$$

ΔP : 静圧取出し口間の圧力降下 [bar]

P_1 : 上流取出し口の圧力 [barゲージ]

P_2 : 下流取出し口の圧力 [barゲージ] : $P_2 = P_1 - \Delta P$

Q : 流量 [dm³/s標準状態]

P_a : 大気圧 [bar絶対]

T_1 : 上流絶対温度 [K]

試験条件は、 $P_1 + P_a = 6.5 \pm 0.2$ bar絶対、 $T_1 = 297 \pm 5$ K、 $0.07 \text{ bar} \leq \Delta P \leq 0.14 \text{ bar}$ です。

これは、圧力降下が上流圧力に対して小さく、空気の圧縮性が問題とならない場合にのみ適用するとしてISO6358が記載している有効流路面積 (effective area) A と同様の概念です。

3. プロセス流体用機器

(1) 準拠規格

IEC60534-2-3:1997 : Industrial-process control valves. Part 2:Flow capacity, Section Three-Test procedures

JIS B 2005:1995 : バルブの容量係数の試験方法

機器規格 : JIS B 8471 : 水用電磁弁

JIS B 8472 : 蒸気用電磁弁

JIS B 8473 : 燃料油用電磁弁

(2) 流量特性の定義

A_v 値 : 圧力差が1Paのとき、バルブ (供試機器) を流れる上水の流量をm³/sで表す数値。次の式によって算出します。

$$A_v = Q \sqrt{\frac{\rho}{\Delta P}} \dots\dots\dots (8)$$

A_v : 容量係数 [m²]

Q : 流量 [m³/s]

ΔP : 圧力差 [Pa]

ρ : 流体の密度 [kg/m³]

(3) 流量計算式

実用単位により次のように表されます。また、流量特性線図を図4に示します。

液体の場合 :

$$Q = 1.9 \times 10^6 A_v \sqrt{\frac{\Delta P}{G}} \dots\dots\dots (9)$$

Q : 流量 [L/min]

A_v : 容量係数 [m²]

ΔP : 圧力差 [MPa]

G : 比重 [水=1]

飽和水蒸気の場合 :

$$Q = 8.3 \times 10^6 A_v \sqrt{\Delta P (P_2 + 0.1)} \dots\dots\dots (10)$$

Q : 流量 [kg/h]

A_v : 容量係数 [m²]

ΔP : 圧力差 [MPa]

P_1 : 上流圧力 [MPa] : $\Delta P = P_1 - P_2$

P_2 : 下流圧力 [MPa]

VX21/22/23 Series

容量係数の換算：

$$Av = 28 \times 10^{-6} Kv = 24 \times 10^{-6} Cv \dots\dots\dots (11)$$

ここに、

Kv値 : 圧力差が1barのとき、バルブを流れる5~40℃の温度の上水の流量をm³/hで表す数値。

Cv値(参考値) : 圧力差が1lbf/in²(psi)のとき、バルブを流れる60°Fの温度の上水の流量をUS gal/minで表す数値。

です。空気用のKv, Cvとは試験方法が異なるので数値は一致しません。



図4.流量特性線図

例1)

$Av = 45 \times 10^{-6} [m^2]$ の電磁弁を15 [L/min]の水が流れるときの圧力差を求める。
 $Q_0 = 15/45 = 0.33 [L/min]$ であるから、図より Q_0 が0.33のときの ΔP を読み取ると0.031 [MPa]となる。

例2)

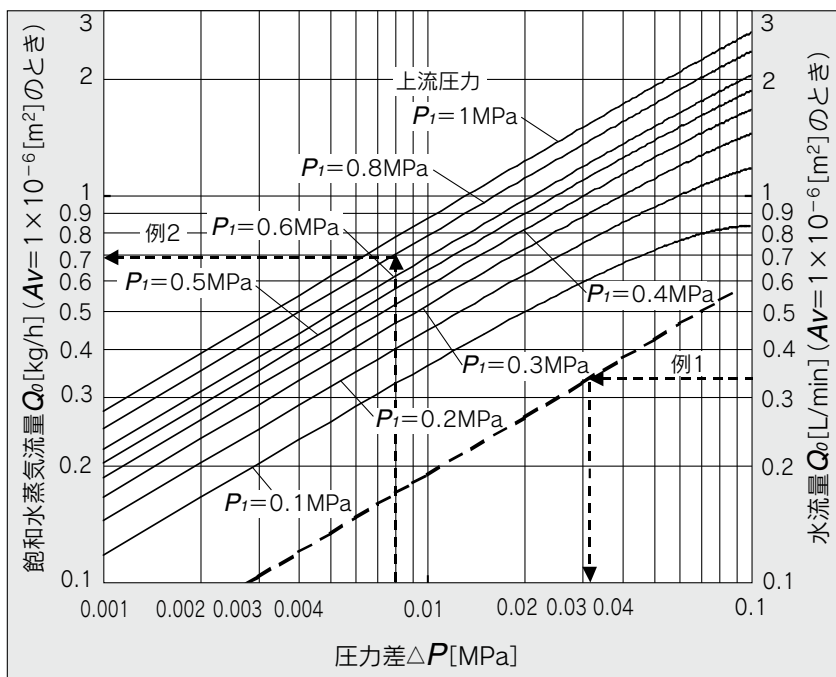
$Av = 1.5 \times 10^{-6} [m^2]$ の電磁弁で $P_i = 0.8 [MPa]$ 、 $\Delta P = 0.008 [MPa]$ のときの飽和水蒸気の流量を求める。
 図より P_i が0.8で ΔP が0.008のときの Q_0 を読み取ると0.7 [kg/h]であるから、流量 $Q = 0.7 \times 1.5 = 1.05 [kg/h]$ となる。

(4) 試験方法

図5に示す試験回路に供試機器を配管接続し、5~40℃の水を流して圧力差0.075MPaにおける流量を測定します。ただし、レイノルズ数が 4×10^4 を下回らない範囲に圧力差を大きく設定する場合があります。測定結果を式(8)に代入して Av を算出します。



図5.IEC60534-2-3, JIS B 2005による試験回路

VX21/22/23 Series

流量特性表①

注) この表は、目安として使用してください。正確な流量を求める場合は、P.38~42をご参照ください。

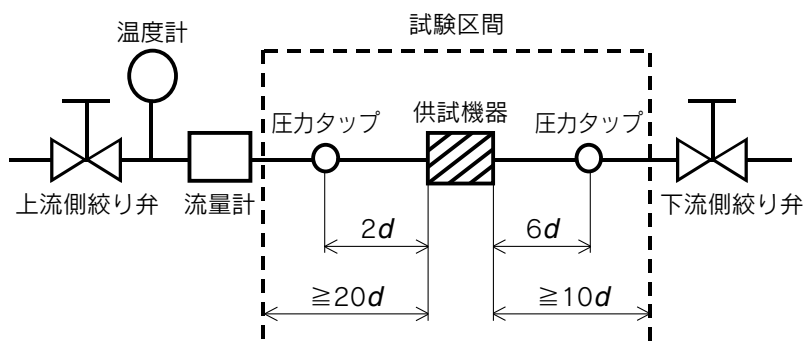
空気の場合

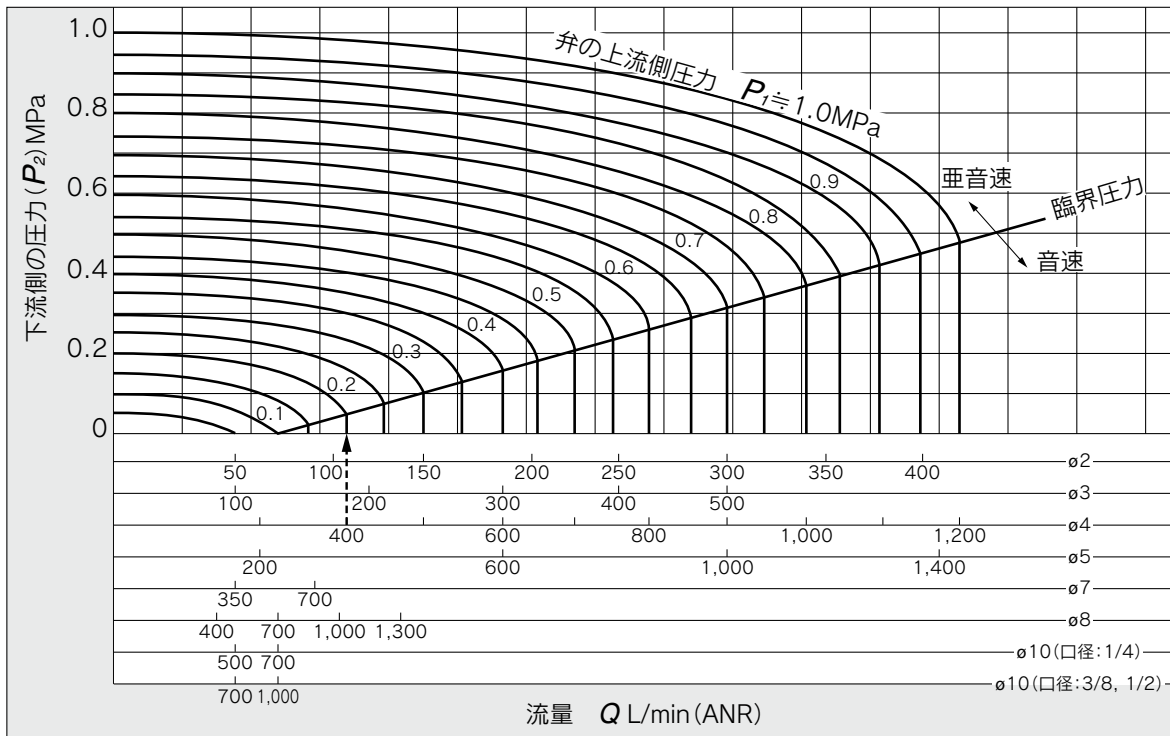

図の見方

流量400L/min (ANR)を流すための音速領域での圧力はオリフィス径ø4は $P_1 \approx 0.2 \text{ MPa}$ 、オリフィス径ø3は $P_1 \approx 0.58 \text{ MPa}$ となります。

水の場合

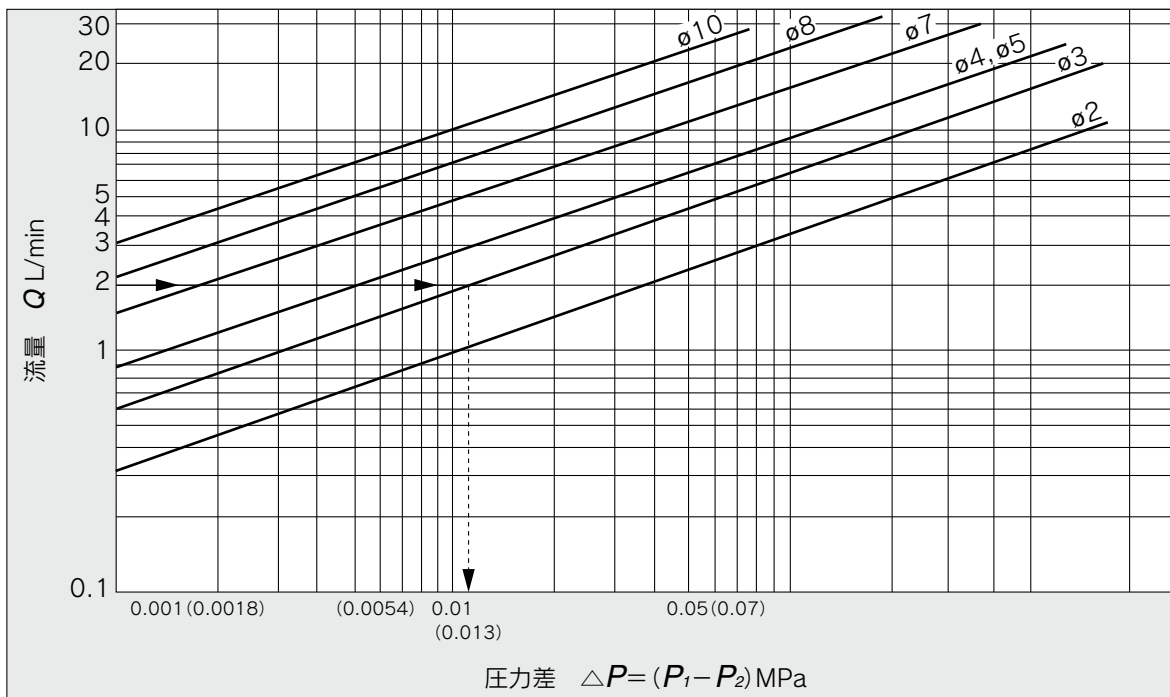

図の見方

2L/minの水を流した時、オリフィス径ø3のバルブでは $\Delta P \approx 0.013 \text{ MPa}$ となります。

VX21/22/23 Series

流量特性表②

注) この表は、目安として使用してください。正確な流量を求める場合は、P.38~42をご参照ください。

飽和水蒸気の場合

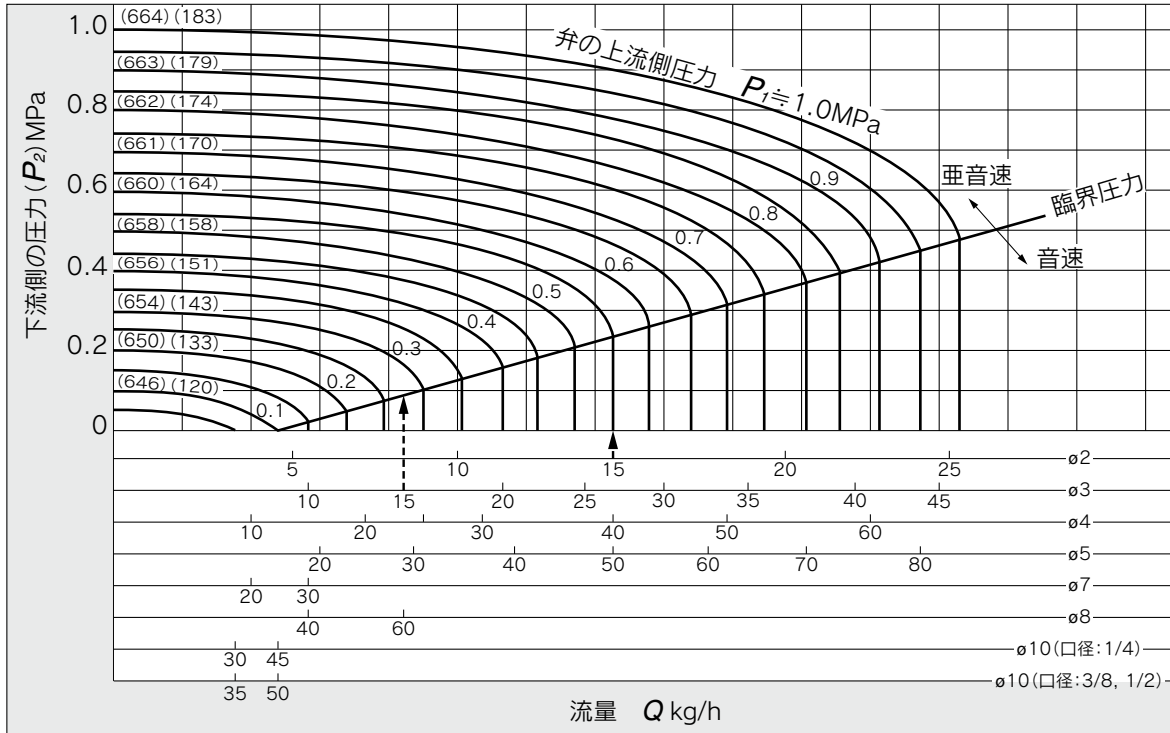

図の見方

流量15kg/h流すための音速領域での圧力はオリフィス径ø2は $P_1 \approx 0.55$ MPa、オリフィス径ø3は $P_1 \approx 0.28$ MPaとなります。保有熱量は圧力 P_1 により多少異なりますが、15kg/hでは約9700kcal/hの熱量となります。



VX21/22/23 Series / 製品個別注意事項①

ご使用の前に必ずお読みください。安全上のご注意につきましては裏表紙、流体制御用2ポート電磁弁／共通注意事項につきましては当社ホームページの「SMC製品取扱い注意事項」および「取扱説明書」をご確認ください。<http://www.smcworld.com>

設計上のご注意

⚠ 警告

①緊急遮断弁などには使用できません。

本カタログに記載しているバルブは、緊急遮断弁などの安全確保用バルブとして設計されていません。そのようなシステムの場合は、別の確実に安全確保できる手段を講じた上で、ご使用ください。

②長期連続通電

連続通電にて使用した場合、ソレノイドコイルが発熱します。密閉された容器内などでの使用は避け、通気性の良い所へ設置してください。また、通電時、通電直後は電磁弁に触れないでください。

③液封について

液体を流す場合、システム上に逃し弁を設け、液封の回路にならないようにしてください。

④アクチュエータ駆動について

バルブでシリンダなどのアクチュエータを駆動する場合は、予めアクチュエータの作動による危険が発生しないよう対策してください。

⑤圧力(真空含む)保持

バルブにはエア漏れがありますので、圧力容器内の圧力(真空含む)保持などの用途には使用できません。

⑥コンジットタイプを保護構造IP65相当として使用する場合は、電線管配管などを行ってください。

⑦ウォーターハンマー等、急激な圧力変動による衝撃が加わると電磁弁が破損する場合がありますので、ご注意ください。

選定

⚠ 警告

①使用流体について

①使用流体の種類について

使用可能な流体かどうかについては各機種の材質および耐薬品性適応流体を確認してからご使用ください。耐薬品性適応流体の動粘度は一般に50mm²/s以下でご使用ください。なお、不明な点は、当社にご確認ください。

②可燃性油、ガスの場合

内外部の漏れについては仕様をご確認ください。

③腐食性ガスの場合

応力腐食割れその他事故の原因となりますので、使用できません。

④黄銅ボディは水質によっては腐食が発生し内部漏れとなる場合があります。異常が生じた場合はステンレスボディ製品へ切替えてください。

⑤流路に油分の混入があつてはならない場合は、禁油仕様をご使用ください。

⑥耐薬品性適応流体はバルブの使用条件によっては、そのまま適用できないこともあります。一般的な使用を示しておりますので、確認のうえ、選定してください。

選定

⚠ 警告

②使用流体の質について

〈空気〉

①清浄な空気をご使用ください。

圧縮空気が化学薬品、有機溶剤を含有する合成油、塩分、腐食性ガス等を含む時は破壊や作動不良の原因となりますので使用しないでください。

②エアフィルタを取付けてください。

バルブ近くの上流側に、エアフィルタを取付けてください。ろ過度は5μm以下を選定してください。

③アフタクーラやエアドライヤなどを設置し、対策を施してください。

ドレンを多量に含んだ圧縮空気はバルブや他の空気圧機器の作動不良の原因となります。アフタクーラやエアドライヤなどを設置し、対策を施してください。

④カーボン粉の発生が多い場合、ミストセパレータをバルブの上流側に設置して除去してください。

コンプレッサから発生するカーボン粉が多いとバルブ内部に付着し、作動不良の原因となります。

以上の圧縮空気の質についての詳細は当社の「圧縮空気清浄化システム」をご参照ください。

〈真空〉

使用可能な圧力範囲がありますのでご注意をお願いします。

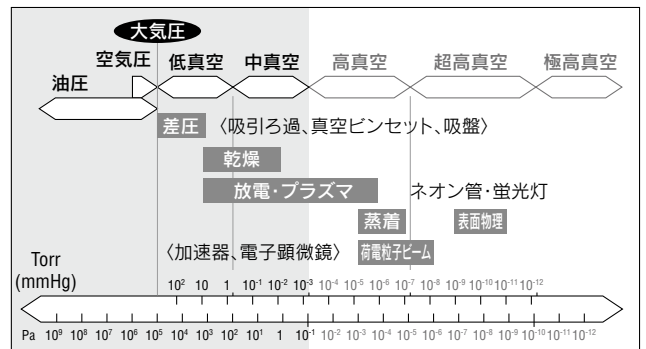

真空の配管方向：真空ポンプを使用するシステムの場合、2次側に真空ポンプを配管頂きますようお願いいたします。

また、1次側にはフィルターを設置し、異物等の吸込みがないようご注意ください。

作動回数30万回を目安にバルブの交換をお願いいたします。



VX21/22/23 Series / 製品個別注意事項②

ご使用の前に必ずお読みください。安全上のご注意につきましては裏表紙、流体制御用2ポート電磁弁／共通注意事項につきましては当社ホームページの「SMC製品取扱い注意事項」および「取扱説明書」をご確認ください。<http://www.smcworld.com>

選定

警告

〈水〉

異物の混入している流体を使用しますと弁座・鉄心の摩耗促進、鉄心摺動部への付着等により、作動不良、シール不良などのトラブルを生じる事がありますので、弁直前に適切なフィルタ(ストレーナ)を設置してください。一般に100メッシュ程度を目安としてください。

給水には、カルシウム、マグネシウムなど硬質のスケール、スラッジを生成する物質が含まれています。スケール、スラッジはバルブの作動不良の原因となるので、それらの物質を除去する硬水軟化装置の設置とバルブ直前にフィルタ(ストレーナ)を設置してください。

水道水:水道水の水圧

通常は0.4MPa以下程度ですが、高層ビル等で1.0MPaと高い圧力がある場合がありますので水道水として選択する場合、最高作動圧力差に注意願います。

水・温水で使用した場合、脱亜鉛現象や侵食(エロージョン)、腐食(コロージョン)等により作動不良・漏れが生じる場合があります。

本製品の真ちゅう(C37)ボディは、耐脱亜鉛材を標準で採用しております。また、耐食性を向上させたSUSボディタイプも用意しておりますのでお客様の用途に応じて使分けをお願いいたします。

〈油〉

油に対し、一般的にシール材は耐性のあるFKMを使用しております。ただし、油の種類、メーカーによっては、添加剤等によりシール材の耐性が低下する場合がありますので耐性を確認のうえご使用ください。動粘度は50mm²/S以下でご使用ください。

〈蒸気〉

異物の混入している蒸気を使用しますと弁座・鉄心の摩耗促進、鉄心摺動部への付着等により、作動不良、シール不良などのトラブルを生じる事がありますので、弁直前に適切なドレントラップ(ストレーナ)を設置してください。

ストレーナのメッシュ数は目安として100メッシュ程度ですが、使用環境により発生する異物の大きさや形状は異なりますので、流体の状態を確認し適切なメッシュ数を選定してください。

ボイラへの給水には、カルシウム、マグネシウムなど硬質のスケール、スラッジを生成する物質が含まれています。蒸気のスケール、スラッジはバルブの作動不良の原因となるので、それらの物質を除去する硬水軟化装置を設置してください。

使用蒸気が化学薬品、有機溶剤を含有する合成油、塩分、腐食性ガス等を含む時は破壊や劣化、作動不良の原因となりますので使用しないでください。

③ 周囲環境について

使用周囲温度範囲内でご使用ください。製品構成材料と周囲雰囲気との適合性をご確認のうえ、製品外表面に流体が付着しないようご使用ください。

④ 静電気対策について

流体によっては静電気を起す場合がありますので静電気対策を施してください。

選定

警告

⑤ 低温下での使用

① 各バルブの仕様で周囲温度-20~-10℃まで使用できますが、ドレン、水分などの固化または凍結がないように対策を施してください。

② 寒冷地で使用する場合には、管路内の排水を行うなどの凍結防止策を講じてください。ヒータ等による保温の場合はコイル部を避けてください。露点温度が高くて、周囲温度が低い場合や、大流量を流す等の場合も、凍結の原因となります。エアドライヤの設置、ボディの保温等の防止策を施してください。

注意

① 漏洩電圧

特にスイッチング素子と並列に抵抗器を使用したり、スイッチング素子の保護にC-R素子(サージ電圧保護)を使用している場合は、それぞれ抵抗器やC-R素子を通して漏洩電流が流れ、バルブがOFFしなくなる恐れがあるためご注意ください。

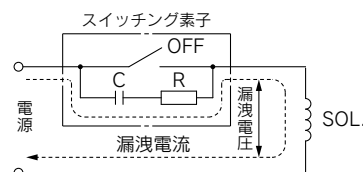

ACコイルは定格電圧の5%以下
DCコイルは定格電圧の2%以下

② 型式の選定

流体によって材質が変わります。使用される流体に対し、最適な型式を選定してください。

③ 流体・油の場合

動粘度は50mm²/s以下にてご使用ください。

取付け

警告

① 漏れ量が増大したり、機器が適正に作動しない場合は使用しないでください。

取付け後に圧縮空気や電気を接続し、適正な機能検査を行って正しい取付けがされているか確認してください。

② コイル部分に外力を加えないでください。

締付け時は、配管接続部の外側にスパナなどを当ててください。

③ 基本的にはコイル上向きに取付け、コイル部が下向きにならないようにしてください。

コイルを下向きに取付けた場合には、流体中の異物が鉄心に付着し作動不良の原因となります。

特に、真空仕様、ノンリーク仕様等、漏れ量を厳しく管理される場合は、コイル上向きで使用してください。

④ コイルアセンブリ部を保温材等で保温しないでください。

凍結防止用テープヒータなどは、配管、ボディ部のみとしてください。コイル焼損の原因となります。



VX21/22/23 Series / 製品個別注意事項③

ご使用前に必ずお読みください。安全上のご注意につきましては裏表紙、流体制御用2ポート電磁弁／共通注意事項につきましては当社ホームページの「SMC製品取扱い注意事項」および「取扱説明書」をご確認ください。<http://www.smcworld.com>

取付け

警告

- ⑤ 鋼管、鋼管継手の場合以外は、ブラケットで固定してください。
- ⑥ 振動源がある場合は避けるか、本体からのアームを最短にし共振を起こさぬようにしてください。
- ⑦ 塗装する場合
製品に印刷または、貼付けてある警告表示や仕様は消したり、はがしたり、文字を塗りつぶすなどしないでください。

分解・組立方法について

注意

- ① 分解する際は、電源および圧力源を遮断し、残圧を抜いた後行ってください。

分解手順

<N.C.>

- 1) 取付ビスを緩めてください。
コイルAss'y、パッキン、復帰スプリング、可動鉄心Ass'y、ボディが取外せます。

<N.O.>

- 1) 取付ビスを緩めてください。
コイルAss'y、プッシュロッドAss'y、Oリング、アダプタ、ボディが取外せます。

組立手順

<N.C./N.O.共通>

- 1) 分解の逆の手順でボディに部品を装着します。
- 2) リード線の取出し方向を変更する場合はコイルAss'yを任意の方向に回転させ装着してください。
- 3) コイルAss'yをボディ側に押さえつけて、コイルAss'yとボディ間に隙間がない状態(図-1)でビスを対角(図-2)に2周以上締付けてください。
(1→2→3→4→1→2→3→4)の順で行ってください。

適正締付トルク N・m

VX21	0.5
VX22	0.7
VX23	



図-1

図-2

※ビス締付後、コイルとボディの間に隙間がないこと(図-1)をご確認ください。

※分解組付後は、シール部からの漏れがないか確認を行ってください。また、バルブを再起動する場合には安全を確認してからバルブが正常に作動することをご確認ください。

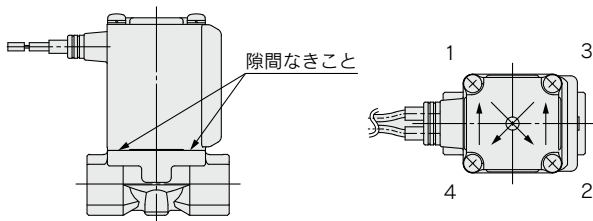
分解・組立方法について

注意

<N.C.>の場合

<N.O.>の場合

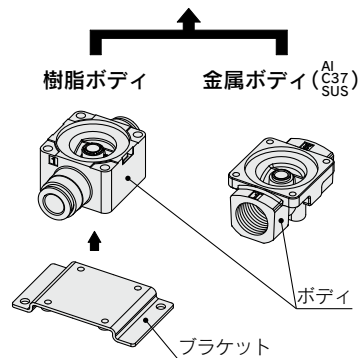
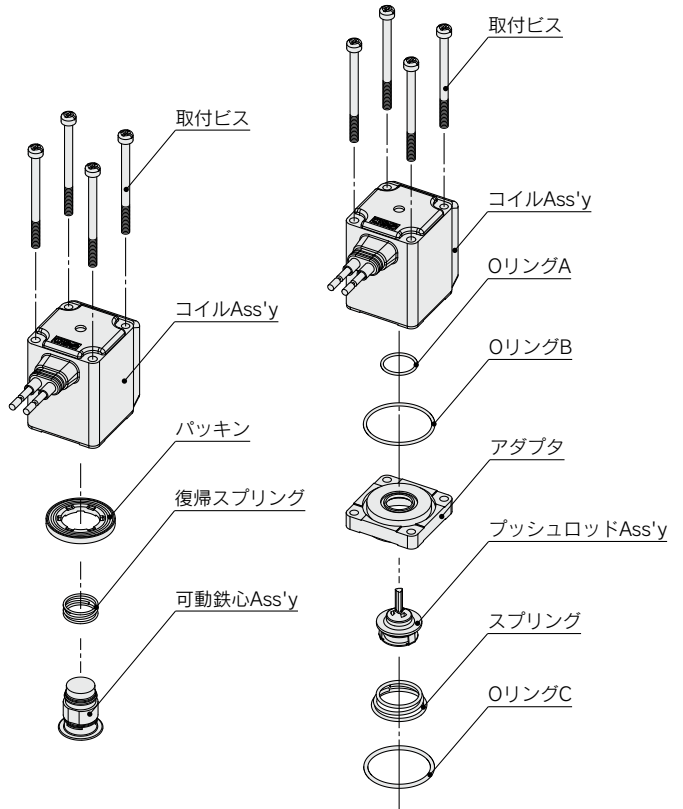



VX21/22/23 Series / 製品個別注意事項④

ご使用前に必ずお読みください。安全上のご注意につきましては裏表紙、流体制御用2ポート電磁弁／共通注意事項につきましては当社ホームページの「SMC製品取扱い注意事項」および「取扱説明書」をご確認ください。<http://www.smcworld.com>

分解・組立方法について

⚠注意

マニホールド分解図

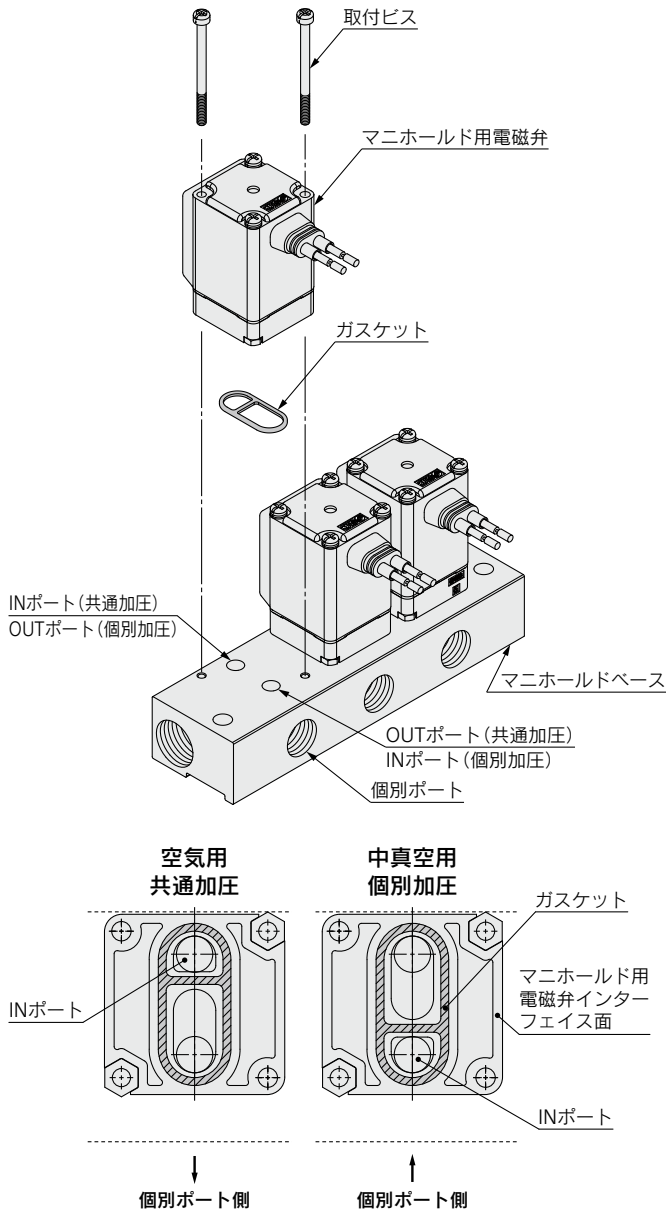

※マニホールドベースへの電磁弁の取付けは方向性があります。上図のように取付け願います。
※リード線取出方向特殊(XC)の場合、特に注意願います。

配管

⚠警告

- ①ご使用時、チューブの劣化、継手破損により、継手よりチューブが外れ、チューブが暴れる場合があります。チューブが暴れないように保護カバーの設置またはチューブを固定してください。
- ②チューブ配管の際は、製品が中空にならないよう、取付穴を使用し確実に固定してください。

⚠注意

- ①配管前の処置
配管前にエアブロー(フラッシング)または洗浄を十分行い、管内の切粉、切削油、ゴミ等を除去してください。配管による引張・圧縮・曲げなどの力がバルブボディに加わらないよう配管してください。
- ②配管にアースを接続しますと、電食によりシステムの腐食が生じることがありますので避けてください。
- ③ねじの締付けおよび締付トルクの厳守
鋼管配管を行う際は、下記適正締付トルクにて締付けてください。トルクが低い場合、流体の漏れが生じる場合があります。また、継手類を取付ける場合は、各継手の基準に準じたトルクで締付けてください。

配管時の締付トルク

ねじサイズ	適正締付トルク N・m
Rc1/8	7~9
Rc1/4	12~14
Rc3/8	22~24
Rc1/2	28~30

④製品に配管する場合

製品に配管を接続する場合は、供給ポートなどを間違えないようにしてください。

⑤シールテープの巻き方

配管や継手類をねじ込む場合には、配管ねじの切粉やシール材がバルブ内部へ入り込まないようにしてください。なおシールテープを使用される時は、ねじ部を1.5~2山残して巻いてください。

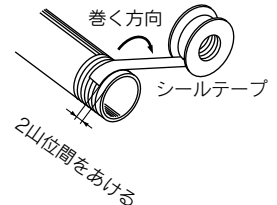

⑥真空、ノンリーク仕様の場合、異物混入や継手類の気密に対して、特にご注意ください。



VX21/22/23 Series / 製品個別注意事項⑤

ご使用の前に必ずお読みください。安全上のご注意につきましては裏表紙、流体制御用2ポート電磁弁／共通注意事項につきましては当社ホームページの「SMC製品取扱い注意事項」および「取扱説明書」をご確認ください。<http://www.smcworld.com>

推奨配管条件

- ①ワンタッチ管継手に配管する際は図1の推奨配管条件にて、チューブ長さに余裕を持った配管をお願いいたします。
- また、結束バンドなどで配管を束ねる場合には継手に外力が加わらないよう配管してください。(図2参照)



図1 推奨配管図

単位：mm

チューブサイズ	取付ピッチA			ストレート部長さ
	ナイロンチューブ	ソフトナイロンチューブ	ポリウレタンチューブ	
φ1/8"	44以上	29以上	25以上	16以上
φ6	84以上	39以上	39以上	30以上
φ1/4"	89以上	56以上	57以上	32以上
φ8	112以上	58以上	52以上	40以上
φ10	140以上	70以上	69以上	50以上
φ12	168以上	82以上	88以上	60以上

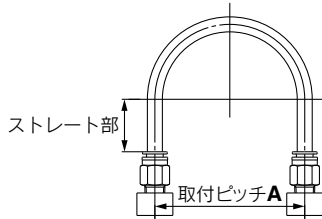

図2 結束バンドで配管を束ねた場合

配線

⚠ 警告

H種AC電圧タイプの場合、全波整流器が付属していない状態でAC電圧を印加しないでください。コイル故障の原因になります。

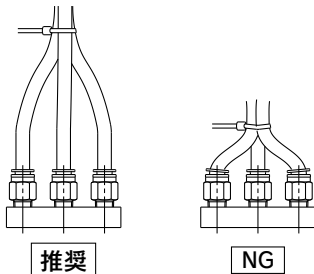
⚠ 注意

- ①配線用電線は、導体断面積0.5~1.25mm²をご使用ください。
また、線には無理な力が加わらないようにしてください。
- ②電気回路は、接点においてチャタリングの発生のない回路を採用してください。
- ③電圧は、定格電圧の-10%~+10%の範囲でご使用ください。直流電源で、応答性を重要視する場合は、定格値の±5%以内としてください。電圧降下はコイルを接続したリード線部での値です。
- ④電気回路系がソレノイドのサージを嫌う場合は、電圧保護回路等をソレノイドに並列に入れてください。または、サージ電圧保護回路付のオプションをご使用ください。
(サージ電圧保護回路付を使用した場合でもサージ電圧は生じます。詳細は、当社にご確認ください。)



VX21/22/23 Series / 製品個別注意事項⑥

ご使用の前に必ずお読みください。安全上のご注意につきましては裏表紙、流体制御用2ポート電磁弁／共通注意事項につきましては当社ホームページの「SMC製品取扱い注意事項」および「取扱説明書」をご確認ください。<http://www.smcworld.com>

使用環境

警告

- ①腐食性ガス、化学薬品、海水、水、水蒸気の雰囲気または付着する場所では使用しないでください。
- ②爆発性雰囲気の場所では使用しないでください。
- ③振動または衝撃の起こる場所では使用しないでください。
- ④周囲に熱源があり、輻射熱を受ける場所では使用しないでください。
- ⑤水滴、油および溶接時のスパッタなどが付着する場所では、適切な防護対策を施してください。

保守点検

警告

①製品の取外しについて

蒸気等の高温流体はバルブが高温になります。作業前にバルブ温度が十分下がったことを確認してください。不用意にさわると火傷する可能性があります。

- ①流体供給源を遮断し、システム内の流体圧力を抜いてください。
- ②電源を遮断してください。
- ③製品を取外してください。

②低頻度使用

作動不良防止のため30日に1回は、バルブの切換作動を行ってください。また、最適な状態でお使いいただくため半年に1回程度の定期点検を行ってください。

注意

①フィルタ・ストレーナについて

- ①フィルタまたはストレーナの目詰りにご注意ください。
- ②フィルタエレメントは、使用后1年、またはこの期間内でも圧力降下が0.1MPaに達したら、交換してください。
- ③ストレーナは、圧力降下が0.1MPaに達したら洗浄してください。

②給油

給油してご使用の場合には、給油は必ず続けてください。

③保管

使用后、長期間保管する場合は、錆の発生、ゴム材質等の劣化を防ぐために、水分を十分除去した状態で保管してください。

④エアフィルタのドレン抜きは定期的に行ってください。

使用時の注意

警告

- ①バルブに逆圧が加わる可能性がある場合は、バルブ二次側へチェック弁を設置するなどの対策を施してください。
- ②ウォーターハンマにより問題が発生する場合は、ウォーターハンマ緩和装置(アキュムレータ等)を設けていただくか、当社のウォーターハンマ緩和弁「VXR」シリーズをご使用ください。詳細は当社にご確認ください。

電気結線

注意

■グロメット

B種コイル：AWG20 絶縁体外径2.5mm
H種コイル：AWG18 絶縁体外径2.1mm

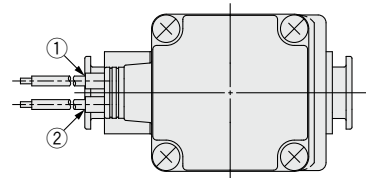

定格電圧	リード線色	
	①	②
DC	黒	赤
AC100V	青	青
AC200V	赤	赤
その他のAC	灰	灰

※極性はありません。

■DIN形ターミナル

DIN形ターミナルの場合は、次のように内部結線されていますので、各々電源側と結線してください。

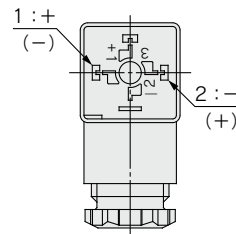

端子 No.	1	2
DIN端子	+ (-)	- (+)

※極性はありません。

- ・キャプタイヤコードはケーブル外径 $\phi 6 \sim \phi 12$ mmまで使用できます。
- ・各部の締付けは次の値に行ってください。

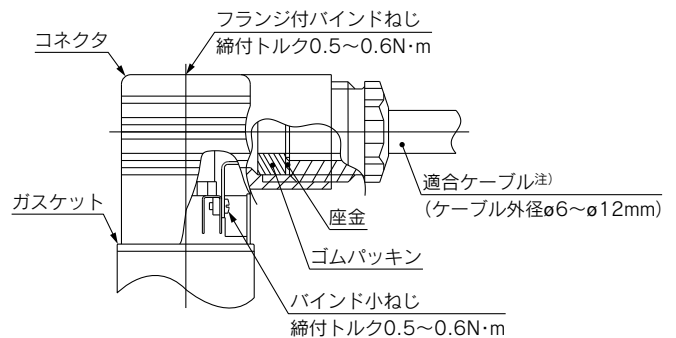

注) ケーブル外径寸法が $\phi 9 \sim \phi 12$ mmのものはゴムパッキンの内側の部分を抜いてからご使用ください。



VX21/22/23 Series / 製品個別注意事項⑦

ご使用の前に必ずお読みください。安全上のご注意につきましては裏表紙、流体制御用2ポート電磁弁／共通注意事項につきましては当社ホームページの「SMC製品取扱い注意事項」および「取扱説明書」をご確認ください。<http://www.smcworld.com>

電気結線

⚠注意

■コンジットターミナル

コンジットターミナルの場合は、下記のマークに従い結線してください。

- ・各部の締付けは次の値に行ってください。
- ・配管部(G1/2)は、専用電線管などにて確実にシールしてください。

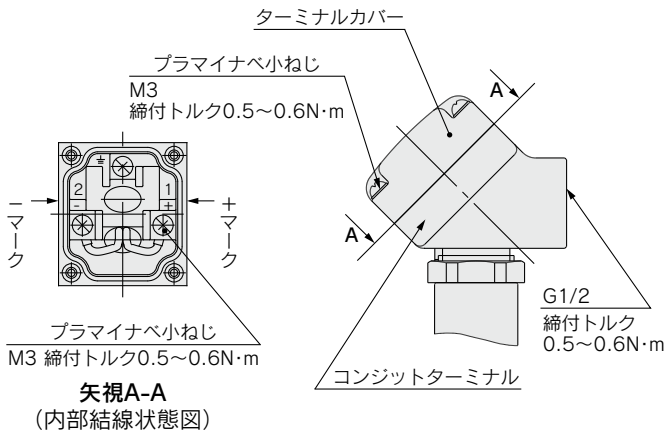

■コンジット

IP65相当品としてご使用の場合はパッキンを使用し、電線管配管を行ってください。また、配管の締付トルクは次の値に行ってください。

- B種コイル：AWG20 絶縁体外径2.5mm
- H種コイル：AWG18 絶縁体外径2.1mm

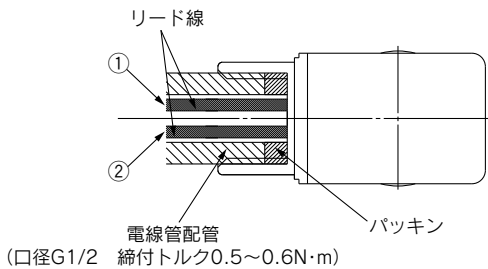

定格電圧	リード線色	
	①	②
DC	黒	赤
AC100V	青	青
AC200V	赤	赤
その他のAC	灰	灰

※極性はありません。

品名	品番
パッキン	VCW20-15-6

注) 別途手配ください。

電気回路について

⚠注意

〔DC用回路〕

グロメット、平形ターミナル

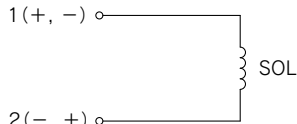

電気オプションなし

グロメット、DIN形ターミナル、コンジットターミナル、コンジット

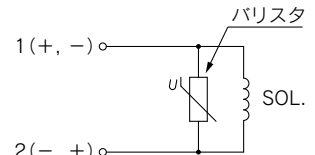

サージ電圧保護回路付

DIN形ターミナル、コンジットターミナル

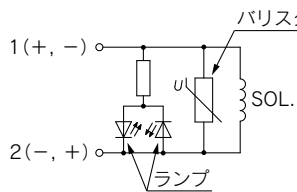

サージ電圧保護回路・ランプ付

〔AC用回路〕

※ACにつきましては標準品でサージ電圧保護回路付となります。

グロメット、DIN形ターミナル、コンジットターミナル、コンジット

DIN形ターミナル、コンジットターミナル

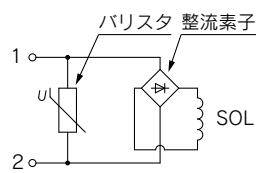

電気オプションなし

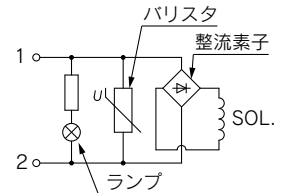

サージ電圧保護回路・ランプ付

ワンタッチ管継手について

⚠注意

ワンタッチ管継手の取扱い、適用チューブにつきましては、P.48および「Best Pneumatics No.⑥ ワンタッチ管継手KQ2シリーズ」をご参照ください。

ワンタッチ管継手KQ2シリーズは当社ホームページからもダウンロードできます。<http://www.smcworld.com>

⚠️ 安全上のご注意

ここに示した注意事項は、製品を安全に正しくお使いいただき、あなたや他の人々への危害や損害を未然に防止するためのものです。これらの事項は、危害や損害の大きさと切迫の程度を明示するために、「注意」「警告」「危険」の三つに区分されています。いずれも安全に関する重要な内容ですから、国際規格(ISO/IEC)、日本工業規格(JIS)※1)およびその他の安全法規※2)に加えて、必ず守ってください。

- 注意**：取扱いを誤った時に、人が傷害を負う危険が想定される時、および物的損害のみの発生が想定されるもの。
- 警告**：取扱いを誤った時に、人が死亡もしくは重傷を負う可能性が想定されるもの。
- 危険**：切迫した危険の状態で、回避しないと死亡もしくは重傷を負う可能性が想定されるもの。

※1) ISO 4414: Pneumatic fluid power -- General rules relating to systems.
ISO 4413: Hydraulic fluid power -- General rules relating to systems.
IEC 60204-1: Safety of machinery -- Electrical equipment of machines.
(Part 1: General requirements)

ISO 10218: Manipulating industrial robots -Safety.
JIS B 8370: 空気圧システム通則
JIS B 8361: 油圧システム通則
JIS B 9960-1: 機械類の安全性—機械の電気装置(第1部：一般要求事項)
JIS B 8433: 産業用マニピュレーティングロボット—安全性 など

※2) 労働安全衛生法 など

⚠️ 警告

① 当社製品の適合性の決定は、システムの設計者または仕様を決定する人が判断してください。

ここに掲載されている製品は、使用される条件が多様なため、そのシステムへの適合性の決定は、システムの設計者または仕様を決定する人が、必要に応じて分析やテストを行ってから決定してください。このシステムの所期の性能、安全性の保証は、システムの適合性を決定した人の責任になります。常に最新の製品カタログや資料により、仕様の全ての内容を検討し、機器の故障の可能性についての状況を考慮してシステムを構成してください。

② 当社製品は、十分な知識と経験を持った人が取扱ってください。

ここに掲載されている製品は、取扱いを誤ると安全性が損なわれます。機械・装置の組立てや操作、メンテナンスなどは十分な知識と経験を持った人が行ってください。

③ 安全を確認するまでは、機械・装置の取扱い、機器の取外しを絶対に行わないでください。

- 機械・装置の点検や整備は、被駆動物体の落下防止処置や暴走防止処置などがなされていることを確認してから行ってください。
- 製品を取外す時は、上記の安全処置がとられていることの確認を行い、エネルギー源と該当する設備の電源を遮断するなど、システムの安全を確保すると共に、使用機器の製品個別注意事項を参照、理解してから行ってください。
- 機械・装置を再起動する場合は、予想外の動作・誤動作が発生しても対処できるようにしてください。

④ 次に示すような条件や環境で使用する場合は、安全対策への格別のご配慮をいただくと共に、あらかじめ当社へご相談くださるようお願い致します。

- 明記されている仕様以外の条件や環境、屋外や直射日光が当たる場所での使用。
- 原子力、鉄道、航空、宇宙機器、船舶、車両、軍用、医療機器、飲料・食料に触れる機器、燃焼装置、娯楽機器、緊急遮断回路、プレス用クラッチ・ブレーキ回路、安全機器などへの使用、およびカタログの標準仕様に合わない用途の場合。
- 人や財産に大きな影響をおよぼすことが予想され、特に安全が要求される用途への使用。
- インターロック回路に使用する場合は、故障に備えて機械式の保護機能を設けるなどの2重インターロック方式にしてください。また、定期的に点検し正常に動作していることの確認を行ってください。

⚠️ 注意

当社の製品は、製造業向けとして提供しています。

ここに掲載されている当社の製品は、主に製造業を目的とした平和利用向けに提供しています。製造業以外でのご使用を検討される場合には、当社にご相談いただき必要に応じて仕様書の取り交わし、契約などを行ってください。ご不明な点などがありましたら、当社最寄りの営業拠点にお問合せ願います。

保証および免責事項／適合用途の条件

製品をご使用いただく際、以下の「保証および免責事項」、「適合用途の条件」を適用させていただきます。

下記内容をご確認いただき、ご承諾のうえ当社製品をご使用ください。

『保証および免責事項』

① 当社製品についての保証期間は、使用開始から1年以内、もしくは納入後1.5年以内、いずれか早期に到達する期間です。※3) また製品には、耐久回数、走行距離、交換部品などを定めているものがありますので、当社最寄りの営業拠点にご確認ください。

② 保証期間中において当社の責による故障や損傷が明らかになった場合には、代替品または必要な交換部品の提供を行わせていただきます。なお、ここでの保証は、当社製品単体の保証を意味するもので、当社製品の故障により誘発される損害は、保証の対象範囲から除外します。

③ その他製品個別の保証および免責事項も参照、ご理解の上、ご使用ください。

※3) 真空パッドは、使用開始から1年以内の保証期間を適用できません。真空パッドは消耗部品であり、製品保証期間は納入後1年です。ただし、保証期間内であっても、真空パッドを使用したことによる磨耗、またはゴム材質の劣化が原因の場合には、製品保証の適用範囲外となります。

『適合用途の条件』

海外へ輸出される場合には、経済産業省が定める法令(外国為替および外国貿易法)、手続きを必ず守ってください。

⚠️ 注意

当社製品は、法定計量器として使用できません。

当社が製造、販売している製品は、各国計量法に関連した型式認証試験や検定などを受けた計量器、計測器ではありません。このため、当社製品は各国計量法で定められた取引もしくは証明などを目的とした用途では使用できません。

変更履歴

- B版**
- N.O. 弁追加。
 - 使用流体／蒸気(絶縁種別H種)追加。
 - マニホールド追加。
 - 頁数32→48へ変更

QT

- C版**
- 設置オプション追加。
 - 分解・組立手順追加。
 - 漏洩電圧(ACコイル)／10%以下→5%以下へ訂正。
 - 頁数48→52へ変更

RW

- D版**
- ファストン端子→平形ターミナルへ変更
 - UL追加(空気・水用)
 - 頁数52→56へ変更

SX

⚠️ 安全に関するご注意

ご使用の際は「SMC製品取扱い注意事項」(M-03-3)および「取扱説明書」をご確認のうえ、正しくお使いください。